

SSA3000X Plus

频谱分析仪

SSA3000X-R

实时频谱分析仪

SVA1000X

频谱&矢量网络分析仪

编程手册

PG0703P_C02B

目录

1. 远程控制概述	1
1.1 如何远程控制	1
1.2 通信协议	3
1.3 远程控制功能	5
2. SCPI 简介	10
2.1 命令格式	10
2.2 符号说明	10
2.3 参数类型	11
2.4 命令缩写	12
3. 模式共用命令	13
3.1 IEEE 公用命令子系统	13
3.2 系统命令	15
3.3 存储命令	20
3.4 显示控制	21
3.5 模式命令	22
3.6 扫描命令	22
4. 频谱分析模式	24
4.1 仪器模式命令	24
4.2 Initiate 命令子系统	24
4.3 Sense 命令子系统	25
4.4 Calculate 命令系统	43
4.5 Measurement 命令系统	58
4.6 触发	72
4.7 TG	73
4.8 调制解调	75
5. 矢量网络分析模式	77
5.1 频率控制	77
5.2 幅度控制	78
5.3 带宽控制	80
5.4 扫描控制	80
5.5 TG	81
5.6 迹线	81
5.7 光标	85

5.8 测量	91
6. 故障定点分析模式	98
6.1 频率控制	98
6.2 幅度控制	99
6.3 扫描控制	100
6.4 迹线	101
6.5 光标	102
6.6 测量	105
7. 调制分析模式	110
7.1 频率控制	110
7.2 幅度控制	111
7.3 带宽控制	112
7.4 扫描控制	113
7.5 迹线	114
7.6 光标	117
7.7 测量	119
7.8 触发	124
8. 实时频谱分析模式	126
8.1 频率控制	126
8.2 幅度控制	129
8.3 带宽控制	131
8.4 扫描控制	132
8.5 迹线	134
8.6 光标	137
8.7 触发	139
8.8 测量	142
9. EMI 测量	145
9.1 频率控制	145
9.2 幅度控制	147
9.3 带宽控制	150
9.4 扫描控制	151
9.5 迹线	153
9.6 光标	155
9.7 限制	159

9.8	9.8 测量	163
10.	编程示例	168
10.1	使用 VISA 的编程示例	168
10.2	Sockets/Telnet 示例	182

1. 远程控制概述

分析仪支持通过 USB、LAN、GPIB-USB 接口与计算机进行通信。用户通过这些接口，结合相应的编程语言或 NI-VISA，使用基于 SCPI（Standard Commands for Programmable Instruments）命令集，可对仪器进行远程编程控制，以及和其他支持 SCPI 命令集的可编程仪器进行互操作。本章将介绍如何构建频谱仪与电脑之间的远程通信。

1.1 如何远程控制

分析仪提供 USB 和 LAN 连接，允许您使用控制器计算机设置远程操作环境。控制器计算机可以是个人计算机（PC）或小型计算机，以及一些智能仪器。

1.1.1 使用 USB 接口连接

请参考以下步骤通过 USB 设备完成与 PC 的连接：

1. 在 PC 上安装 NI-VISA 以获得 USB-TMC 驱动。
2. 使用 USB A-B 电缆将分析仪的 USB Device 端口连接到 PC 的 USB Host 口。



3. 打开分析仪。

分析仪将被自动检测为新的 USB 设备。

1.1.2 使用 LAN 接口连接

请参考以下步骤通过 LAN 完成与 PC 的连接：

1. 在 PC 上安装 NI-VISA 以获得 VXI 驱动。在没有 NI-VISA 的情况下，使用 PC 操作系统中的 Socket。
2. 使用网络电缆将分析仪 LAN 端口连接到 PC 的 LAN 口。



3. 打开分析仪。
4. 按下前面板 **System** → Interface → LAN 上的按钮进入 LAN Config 功能菜单。
5. 选择静态或动态的 IP 配置。
 - ◆ 动态: 当前网络中的 DHCP 服务器将为分析仪自动分配网络参数 (IP 地址, 子网掩码, 网关)。
 - ◆ 静态: 您可以手动设置 IP 地址, 子网掩码, 网关方式。设置后按下应用按钮。

LAN Config	
IP Address	192 . 168 . 0 . 2
SUB Mask	255 . 255 . 255 . 0
Gateway	192 . 168 . 0 . 1
VISA:	ipv4_config2
MAC:	6C:EC:EB:9F:B4:2D

分析仪将被自动或手动检测为新的 LAN 设备。

1.1.3 使用 USB-GPIB 适配器连接

请参考以下步骤通过 USB-GPIB 完成与 PC 的连接:

1. 在 PC 上安装 NI-VISA 以获取 GPIB 驱动。
2. 使用 SIGLENT USB-GPIB 适配器将与 PC 的 USB Host 端口连接到 PC 的 GPIB 卡端口。



3. 打开分析仪。
4. 按下前面板 **System** → Interface → GPIB 上的按钮, 输入 GPIB 编号。

分析仪将被自动检测为新的 GPIB 点。

1.2 通信协议

1.2.1 通过 VISA 建立通信

NI-VISA 包含运行引擎版本和完整版本。运行引擎版本提供 NI 设备驱动程序，例如 USB-TMC, VXI, GPIB 等。完整版包括运行引擎和名为 NI MAX 的软件工具，它提供用户界面来控制设备。

您可以从以下网址获得 NI-VISA 完整版本：

<http://www.ni.com/download/>.

下载后，您可以按照以下步骤进行安装：

a. 双击 `visa_full.exe`，出现如下对话框：

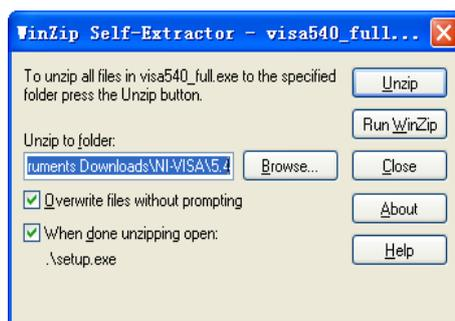

b. 点击 Unzip，解压缩文件后安装过程会自动启动。如果您的计算机需要安装 .NET Framework 4，则其安装过程将自动启动。



c. 上面显示了 NI-VISA 安装对话框。单击下一步开始安装过程。

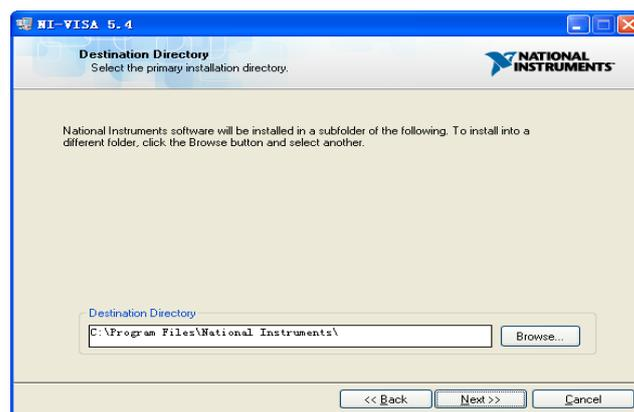

设置安装路径，默认路径是“C: \ Program Files \ National Instruments \”，您可以更改它。点击 Next，对话框如上所示。

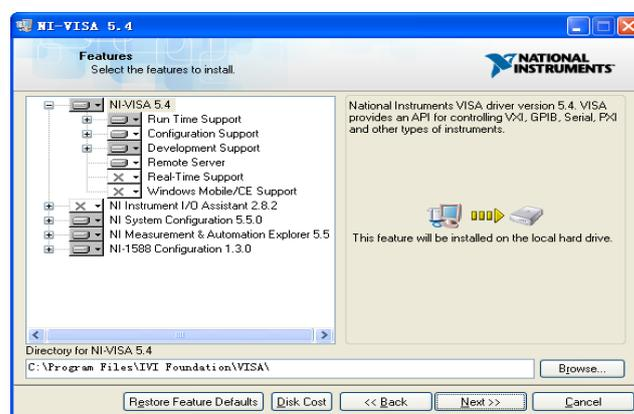

d. 点击下一步两次，在许可协议对话框中选择“**I accept the above 2 License Agreement(s).**”，然后点击下一步，对话框如下图所示：

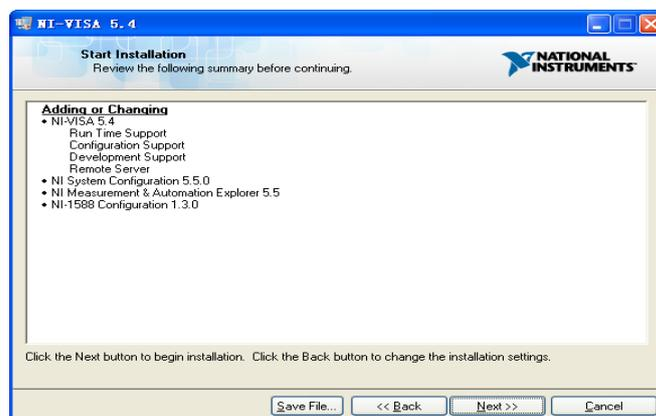

e. 单击下一步运行安装。

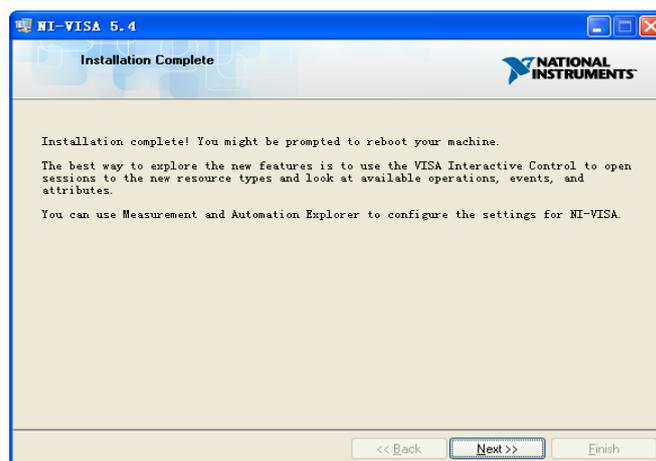

现在安装完成，重新启动您的电脑。

1.2.2 通过 Sockets

通过 LAN 接口，可以使用 VXI-11、Sockets 和 Telnet 协议与分析仪进行通信。VXI-11 在 NI-VISA 中提供，而 Sockets 和 Telnet 通常原本就包含在 PC 的操作系统中。

Socket LAN 是一种用于通过 LAN 接口使用 TCP/IP 与分析仪通信的方法。Sockets 是用于计算机网络的基本技术，允许应用程序使用内置于网络硬件和操作系统中的标准机制进行通信。通过该方法访问分析仪上的端口，从中可以建立与网络计算机的双向通信。

在使用 Socket LAN 之前，您必须选择要使用的分析仪的 Socket 端口号：

- ◆ 标准（Socket）模式：在端口 5025 上可用。使用此端口进行编程。

1.3 远程控制功能

1.3.1 用户自定义编程

用户可以使用 SCPI 命令来编程和控制分析仪。有关详细信息，请参阅“编程示例”中的介绍。

1.3.2 通过 NI-MAX 发送 SCPI 命令

用户可以通过 NI-MAX 软件发送 SCPI 命令来远程控制分析仪。

1.3.2.1 使用 USB 接口

运行 NI-MAX：

1. 点击软件左上角的“Device and interface”。
2. 找到“USBTMC”设备符号。

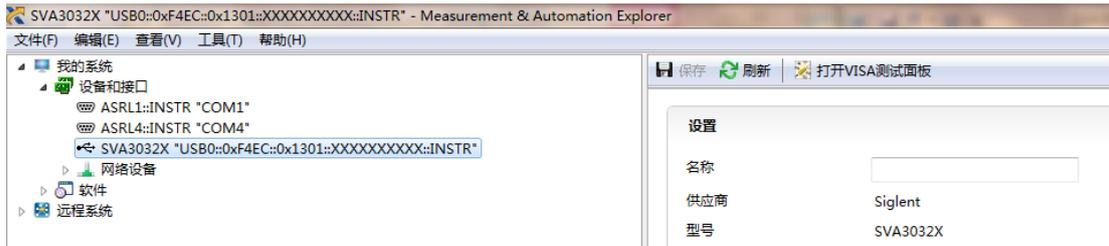

3. 点击“Open VISA Test Panel”选项按钮，将出现以下界面。
4. 点击“Input/Output”选项按钮，然后点击“Query”选项按钮以查看操作信息。

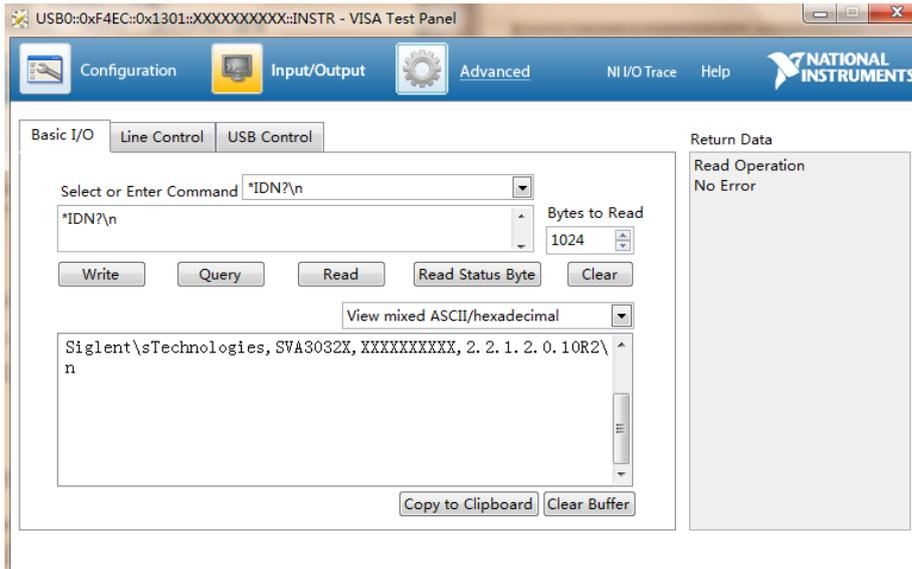

NOTE: * IDN? 命令（称为识别查询）应返回仪器制造商，仪器型号，序列号和其他识别信息。

1.3.2.2 使用 LAN 接口

如下所示，选择 Add Network Device，然后选择 VISA TCP / IP Resource：运行 NI-MAX：

1. 点击软件左上角的：“Device and interface”。
2. 找到“Network Devices”设备符号，点击“Add Network Devices”。

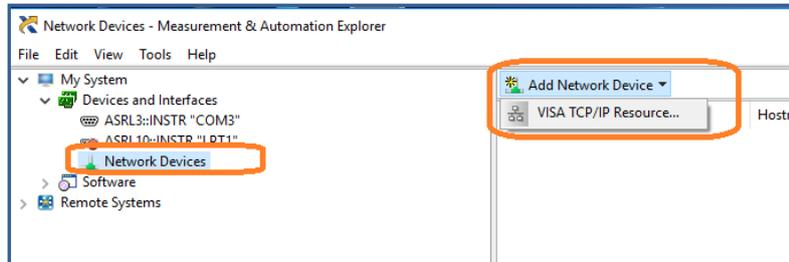

3. 选择 LAN 仪器的手动输入，选择下一步，然后输入 IP 地址，如图所示。点击“Finish”建立连接：

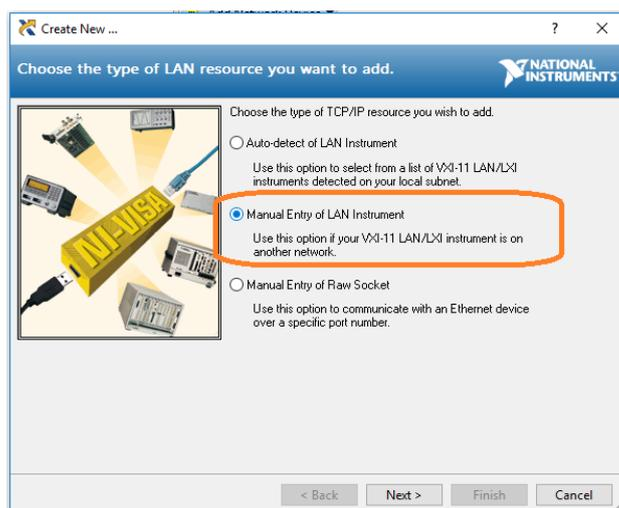

NOTE : 保留局域网设备名称空白连接将失败。

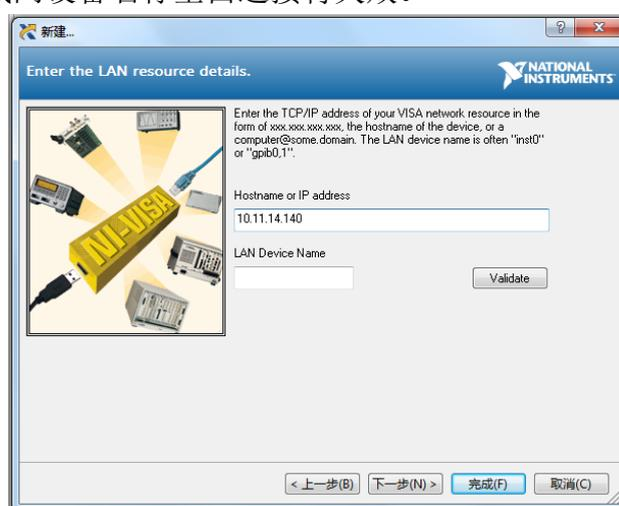

4. 短暂扫描后，连接应显示在“Network Devices”下：



5. 右键单击产品并选择打开 NI-VISA 测试面板：

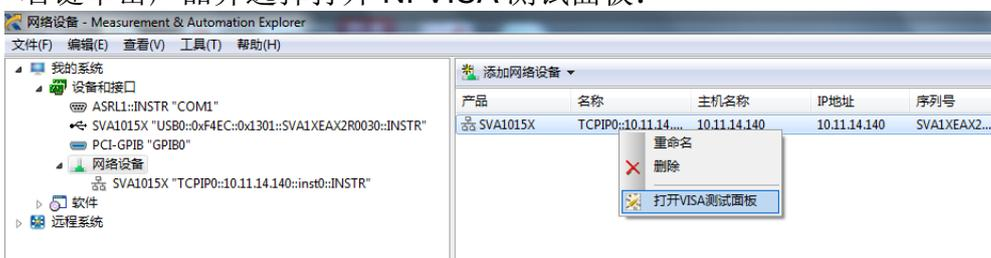

6. 点击“Input/Output”选项按钮，然后点击“Query”选项按钮以查看操作信息。

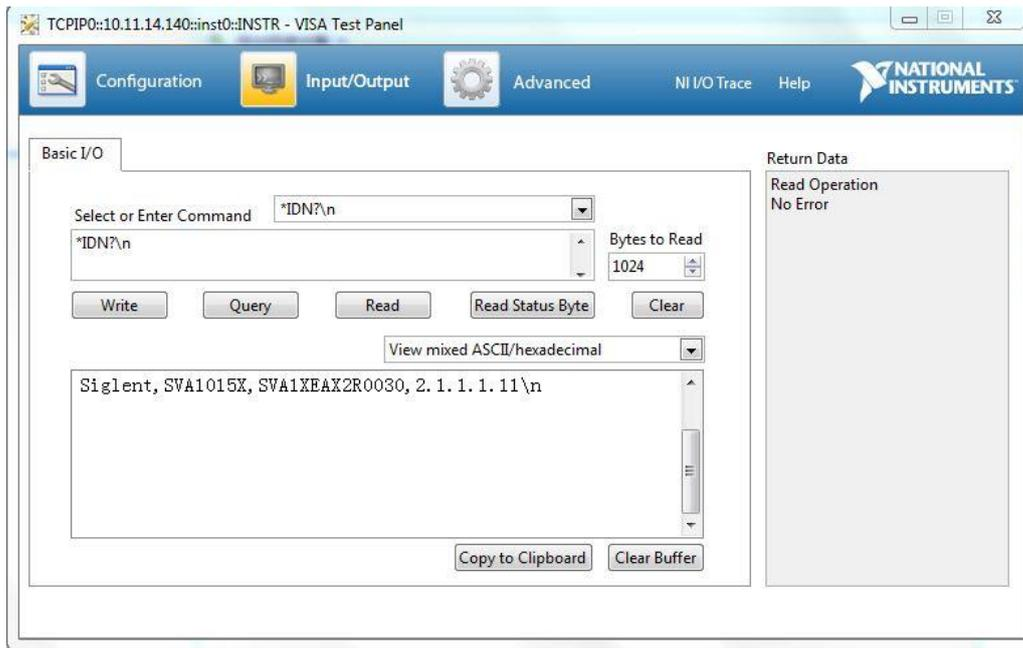

1.3.3使用 EasySpectrum 软件

用户可以通过 EasySpectrum 远程控制分析仪。PC 软件 EasySpectrum 是针对 Siglent 分析仪使用的基于 PC-Windows 的远程控制工具。您可以从 Siglent 的网站下载它。要通过 USB / LAN 端口将分析仪连接到 PC，您需要先安装 NI VISA。

EasySpectrum 有如下功能：

- ◆ 频谱监视器，用于与分析仪同时显示和控制跟踪扫描。
- ◆ 一个文件制作器，用于获取用户定义的极限/校正文件，并将它们从 PC 载入分析仪。
- ◆ 一个 EMI 接收器，用于执行 EMI 预先一致性测试，包括预扫描、峰值搜索最终扫描和报告生成。

有关该软件的进一步说明，请参阅软件中嵌入的在线帮助。

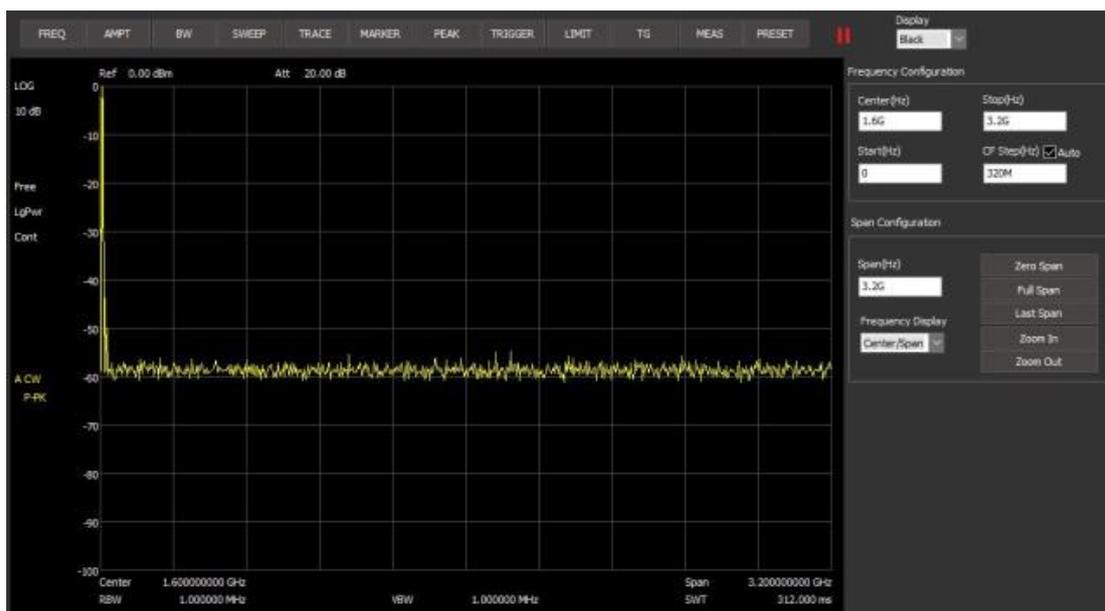

1.3.4 使用 Web 浏览器

该分析仪可通过 PC 或移动终端的 Web 浏览器进行远程控制，且无需安装任何驱动程序。它模仿了触摸屏/鼠标可点击的显示功能，就像物理仪器一样。浏览器也支持截屏（ScreenShot）和固件升级（FirmWareUpdate）功能。



*推荐使用支持 HTML5 的 web 浏览器，如 Chrome 或 Firefox。

2. SCPI 简介

2.1 命令格式

SCPI 命令为树状层次结构，包括多个子系统，每个子系统由一个根关键字和一个或数个层次关键字构成。命令行通常以冒号“:”开始，关键字之间用冒号“:”分隔，关键字后面跟随可选的参数设置，命令和参数以“空格”分开，多个参数之间用逗号“,”分隔。命令行后面添加问号“?”，表示对此功能进行查询。

例如：

```
:SENSe:FREQuency:CENTer <freq>
```

```
:SENSe:FREQuency:CENTer?
```

SENSe 是命令的根关键字，FREQuency 和 CENTer 分别是第二级、第三级关键字。命令行以冒号“:”开始，同时将各级关键字分开，<freq>表示可设置的参数。问号“?”表示查询。命令: :SENSe:FREQuency:CENTer 和参数<freq>之间用“空格”分开。

2.2 符号说明

下面四种符号不是 SCPI 命令中的内容，不随命令发送，但是通常用于辅助说明命令中的参数。

1、大括号 {}

大括号中的参数是可选项，可以不设置，也可以设置一次或多次。例如：

```
:CALCulate:LLINe[1]2:DATA <x-axis>,<ampl>{,<x-axis>,<ampl>}命令中，后面大括号中的{,<x-axis>,<ampl>}可以省略，也可以设置一对或多对频率、幅度、连接状态参数。
```

2、竖线 |

竖线用于分隔多个参数选项，发送命令时必须选择其中一个参数。例如：

```
[:SENSe]:FREQuency:CENTer:STEP:AUTO OFF|ON|0|1命令中，可选择的命令参数为“OFF”、“ON”、“0”或“1”。
```

3、方括号 []

方括号中的内容（命令关键字）是可省略的。如果省略参数，仪器将该参数设置为默认值。例如：

对于[:SENSe]:POWer[:RF]:ATTenuation?命令，发送下面四条命令的效果是一样的：

```
:POWer:ATTenuation?
```

```
:POWer:RF:ATTenuation?
```

```
:SENSe:POWer:ATTenuation?
```

```
:SENSe:POWer:RF:ATTenuation?
```

4、三角括号 <>

三角括号中的参数必须用一个有效值来替换。例如：
以:DEMod:VOLume 5 的形式发送:DEMod:VOLume <value>命令。

2.3 参数类型

本手册介绍的命令中所含的参数可以分为以下 6 种类型：布尔型、枚举、整型、连续实型、离散型、ASCII 字符串。

1、布尔型

参数取值为“OFF”、“ON”、“0”或“1”。例如：
[:SENSe]:FREQuency:CENTer:STEP:AUTO OFF|ON|0|1

2、枚举

参数取值为所列举的值。例如：
[:SENSe]:AVERAge:TYPE LOGPower|POWer|VOLTage
参数为“LOGPower”、“POWer”或“VOLTage”。

3、字符串

参数取值为 ASCII 字符的组合。例如：
:SYSTem:COMMunicate:LAN:IPADdress <“xxx.xxx.xxx.xxx”>
参数为设定的 IP 格式字符串。

4、整型

除非另有说明，参数在有效值范围内可以取任意整数。注意：此时请不要设置参数为小数格式，否则将出现异常。例如：
[:SENSe]:DEMod:VOLume <value>
参数<value>可取 0 到 10 范围内的任一整数。

5、浮点型

参数在有效值范围内按精度要求（通常默认精度为小数点以后取九位有效值），可以任意进行取值。例如：
:CALCulate:BANDwidth:NDB <value>
参数<value>可取-100 到 100 之间的实数。

6、离散型

参数只能取指定的数值，并且这些数值不是连续的。例如：
[:SENSe]:BWIDth:VIDeo:RATio <number>
参数<number>只能取值为 0.001、0.003、0.01、0.03、0.1、0.3、1.0、3.0、10.0、30.0、100.0、300.0、1000.0、3000.0。

2.4 命令缩写

所有命令对大小写不敏感，可完整输入命令，包含所有大写或小写，也可以使用缩写，但是如果缩写，必须完整且仅仅输入命令格式中的大写字母，例如：
:DISPlay:WINDow:TRACe:Y:DLINe:STATe?

可缩写成：

:DISP:WIND:TRAC:Y:DLIN:STAT?

3. 模式共用命令

3.1 IEEE 公用命令子系统

3.1.1 设备信息查询 (*IDN)

命令格式	*IDN?
说明	这里会返回一个包含设备信息的字符串。串内容包括：厂商，设备型号，设备串号，软件版本号，FPGA 版本号，CPLD 版本号
菜单项	无
举例	*IDN? Return: Siglent Technologies,SVA3032,1234567890,100.01.02.06.01

3.1.2 复位 (*RST)

命令格式	*RST
说明	重新恢复设备的状态为初始状态
菜单项	无
举例	*RST

3.1.3 清除状态 (*CLS)

命令格式	*CLS
说明	将所有事件寄存器的值清零，同时清空错误列表
菜单项	无
举例	*CLS

3.1.4 标准事件状态使能 (*ESE)

命令格式	*ESE <number> *ESE?
说明	设定标准事件状态寄存器的使能值 查询标准事件状态寄存器的使能值
菜单项	无
举例	*ESE 16

3.1.5 标准事件状态寄存器询问 (*ESR)

命令格式	*ESR?
说明	询问及清除标准事件状态寄存器的事件值
菜单项	无
举例	*ESR?

3.1.6操作完成询问 (*OPC)

命令格式	*OPC *OPC?
说明	所有操作结束后，在标准事件状态寄存器中设置比特 0 置 1 查询当前操作是否完成
菜单项	无
举例	*OPC?

3.1.7允许服务请求 (*SRE)

命令格式	*SRE <integer> *SRE?
说明	设置状态字节寄存器的使能值 查询状态字节寄存器的使能值
菜单项	无
举例	*SRE 1

3.1.8状态字节询问 (*STB)

命令格式	*STB
说明	查询状态字节寄存器的事件值
菜单项	无
举例	*STB

3.1.9等待继续 (*WAI)

命令格式	*WAI
说明	等待操作完成
菜单项	无
举例	*WAI

3.1.10触发扫描 (*TRG)

命令格式	*TRG
说明	重新触发一次扫描
菜单项	无
举例	*TRG

3.1.11自测试询问 (*TST)

命令格式	*TST?
说明	仪器自测试
菜单项	无
举例	*TRG

3.2 系统命令

3.2.1 系统时间 (:SYSTem:TIME)

命令格式	:SYSTem:TIME <hhmmss> :SYSTem:TIME?
说明	设置系统时间 获取系统时间
参数类型	字符串
参数范围	小时 (0~23), 分 (0~59), 秒 (0~59)
返回值	字符串 xxxxxx
默认值	无
菜单项	系统>日期&时间
举例	设置系统时间 :SYSTem:TIME 182559 查询 :SYSTem:TIME?

3.2.2 系统日期 (:SYSTem:DATE)

命令格式	:SYSTem:DATE <yyyymmdd> :SYSTem:DATE?
说明	设置系统日期 获取系统日期
参数类型	字符串
参数范围	年 (四位长度), 月 (1~12), 日 (1~31)
返回值	字符串:xxxxxxxx
默认值	无
菜单项	系统>日期&时间
举例	设置系统日期 :SYSTem:DATE 20050101 查询 :SYSTem:DATE?

3.2.3 IP 地址

(:SYSTem:COMMunicate:LAN:IPADdress)

命令格式	:SYSTem:COMMunicate:LAN:IPADdress <"xxx.xxx.xxx.xxx"> :SYSTem:COMMunicate:LAN:CONFig:APPLy :SYSTem:COMMunicate:LAN:IPADdress?
说明	设置 IP 地址 获取 IP 地址
参数类型	字符串
参数范围	必须符合 IP 设置规范 (0-255:0-255:0-255:0-255)

返回值	IP 地址字符串
默认值	无
菜单项	系统>接口设置>LAN >IP 地址
举例	:SYSTem:COMMunicate:LAN:IPADdress "192.168.1.12" :SYSTem:COMMunicate:LAN:IPADdress?

3.2.4 网关 (:SYSTem:COMMunicate:LAN:GATeway)

命令格式	:SYSTem:COMMunicate:LAN:GATeway <"xxx.xxx.xxx.xxx"> :SYSTem:COMMunicate:LAN:GATeway?
说明	设置网关 获取网关
参数类型	字符串
参数范围	必须符合 IP 地址的网卡规范 (0-255:0-255:0-255:0-255)
返回值	网关字符串
默认值	无
菜单项	系统>接口设置>LAN>网关
举例	:SYSTem:COMMunicate:LAN:GATeway "192.168.1.1" :SYSTem:COMMunicate:LAN:GATeway?

3.2.5 子网掩码 (:SYSTem:COMMunicate:LAN:SMASk)

命令格式	:SYSTem:COMMunicate:LAN:SMASk <"xxx.xxx.xxx.xxx"> :SYSTem:COMMunicate:LAN:CONFig:APPLy :SYSTem:COMMunicate:LAN:SMASk?
说明	根据电脑网络设置设置子网掩码 获取子网掩码
参数类型	字符串
参数范围	必须符合 IP 地址的网卡规范 (0-255:0-255:0-255:0-255)
返回值	子网掩码字符串
默认值	无
菜单项	系统>接口设置>LAN>子网掩码
举例	:SYSTem:COMMunicate:LAN:SMASk "255.255.255.0" :SYSTem:COMMunicate:LAN:SMASk?

3.2.6 IP 分配类型 (:SYSTem:COMMunicate:LAN:TYPE)

命令格式	:SYSTem:COMMunicate:LAN:TYPE STATIC DHCP :SYSTem:COMMunicate:LAN:TYPE?
说明	设置 IP 的分配类型 读取 IP 的分配类型
参数类型	枚举
参数范围	STATIC: 静态分配 DHCP: 动态分配
返回值	枚举: STATIC DHCP
默认值	无

菜单项	系统>接口设置>LAN>IP 配置
举例	:SYSTem:COMMunicate:LAN:TYPE DHCP :SYSTem:COMMunicate:LAN:TYPE?

3.2.7 多国语言（:SYSTem:LANGuage）

命令格式	:SYSTem:LANGuage SCHINESE ENGLISH :SYSTem:LANGuage?
说明	设置多国语言 获取多国语言
参数类型	枚举
参数范围	SCHINESE: 中文 ENGLISH: 英文
返回值	枚举: SCHINESE ENGLISH
默认值	无
菜单项	系统>语言
举例	设置多国语言 :SYSTem:LANGuage SCHINESE 查询 :SYSTem:LANGuage?

3.2.8 开机类型（:SYSTem:PON:TYPE）

命令格式	:SYSTem:PON:TYPE DFT LAST USER :SYSTem:PON:TYPE?
说明	设置开机加载配置类型 获取开机加载配置类型
参数类型	枚举
参数范围	DFT: 默认 LAST: 上次 USER: 用户
返回值	枚举: DFT LAST USER
默认值	DFT
菜单项	系统>上电/复位>上电
举例	SYSTem:PON:TYPE DFT

3.2.9 系统复位（:SYSTem:PRESet）

命令格式	:SYSTem:PRESet
说明	根据复位类型，复位机器的参数配置
参数类型	无
参数范围	无
返回值	无
默认值	无

菜单项	无
举例	:SYSTem:PRESet

3.2.10 系统重启 (:SYSTem:REStart)

命令格式	:SYSTem:REStart
说明	系统重启（部分机器可能不支持重启，关机后需要手动开启）
参数类型	无
参数范围	无
返回值	无
默认值	无
菜单项	无
举例	:SYSTem:REStart

3.2.11 复位类型 (:SYSTem:PRESet:TYPE)

命令格式	:SYSTem:PRESet:TYPE DFT LAST USER :SYSTem:PRESet:TYPE?
说明	设置复位配置类型 获取复位配置类型
参数类型	枚举
参数范围	DFT: 默认 LAST: 上次 USER: 用户
返回值	枚举: DFT LAST USER
默认值	DFT
菜单项	系统>上电/复位>预置复位
举例	:SYSTem:PRESet:TYPE DFT

3.2.12 恢复出厂设置 (:SYSTem:FDEFault)

命令格式	:SYSTem:FDEFault
说明	恢复出厂默认设置
参数类型	无
参数范围	无
返回值	无
默认值	无
菜单项	系统>上电/复位>恢复出厂设置
举例	:SYSTem:FDEFault

3.2.13 启用选项 (:SYSTem:LKEY)

命令格式	:SYSTem:LKEY <"option">,<"license key">
说明	用注册码启用指定选项，需要重启生效
参数类型	枚举、字符串

参数范围	"option": Meas EMI CAT TG "license key": 鼎阳科技提供授权码, 16 位字符串
返回值	无
默认值	无
菜单项	系统>系统信息>选件
举例	:SYSTem:LKEY "EMI","fjbdajffnklmgwno"

3.2.14 安装选项询问 (:SYSTem:OPTions?)

命令格式	:SYSTem:OPTions?
说明	返回已安装选项目录
参数类型	无
参数范围	无
返回值	选件: Meas EMI TG DMA DTF VNA
默认值	无
菜单项	系统>系统信息
举例	:SYSTem:OPTions?

3.2.15 关机 (:SYSTem:POWer:OFF)

命令格式	:SYSTem:POWer:OFF
说明	关闭设备
参数类型	无
参数范围	无
返回值	无
默认值	无
菜单项	无
举例	:SYSTem:POWer:OFF

3.2.16 系统信息 (:SYSTem:CONFigure:SYSTem?)

命令格式	:SYSTem:CONFigure:SYSTem?
说明	询问设备系统信息
参数类型	无
参数范围	无
返回值	字符串
默认值	无
菜单项	系统>系统信息
举例	:SYSTem:CONFigure:SYSTem?

3.3 存储命令

3.3.1 存储文件 (:MMEMory:STORe)

命令格式	:MMEMory:STORe STA TRC COR CSV LIM JPG BMP PNG, "<file>"
说明	写入文件 不同模式支持不同类型的文件格式
参数类型	字符串
参数范围	无
返回值	无
默认值	无
菜单项	文件>保存
举例	:MMEMory:STORe STA, "ABC.sta"

3.3.2 加载文件 (:MMEMory:LOAD)

命令格式	:MMEMory:LOAD STA TRC COR LIM, "<file>"
说明	读取文件
参数类型	字符串
参数范围	无
返回值	无
默认值	无
菜单项	文件>打开/加载
举例	:MMEMory:LOAD STA, "ABC.sta" (文件名需添加")")

3.3.3 删除文件 (:MMEMory:DELeTe)

命令格式	:MMEMory:DELeTe "<file>"
说明	删除文件或文件夹
参数类型	字符串
参数范围	无
返回值	无
默认值	无
菜单项	文件>操作>删除
举例	:MMEMory:DELeTe "ABC.sta"

3.4 显示控制

3.4.1 网格亮度

(:DISPlay:WINDow:TRACe:GRATicule:GRID:BRIGhtness)

命令格式	:DISPlay:WINDow:TRACe:GRATicule:GRID:BRIGhtness <value> :DISPlay:WINDow:TRACe:GRATicule:GRID:BRIGhtness?
说明	设置波形区域网格亮度 获取波形区域网格亮度
参数类型	整型
参数范围	0~100
返回值	整型
默认值	30%
菜单项	显示>网格亮度
举例	:DISPlay:WINDow:TRACe:GRATicule:GRID:BRIGhtness 50

3.4.2 显示线开关

(:DISPlay:WINDow:TRACe:Y:DLINe:STATe)

命令格式	:DISPlay:WINDow:TRACe:Y:DLINe:STATe OFF ON 0 1 :DISPlay:WINDow:TRACe:Y:DLINe:STATe?
说明	开关显示线 获取显示线开关状态
参数类型	枚举
参数范围	OFF ON 0 1
返回值	0 1
默认值	OFF
菜单项	显示>显示线
举例	:DISPlay:WINDow:TRACe:Y:DLINe:STATe ON

3.4.3 显示线 (:DISPlay:WINDow:TRACe:Y:DLINe)

命令格式	:DISPlay:WINDow:TRACe:Y:DLINe <value> :DISPlay:WINDow:TRACe:Y:DLINe?
说明	设置显示线幅度 获取显示线幅度
参数类型	浮点型, 单位 dBm
参数范围	参考电平~参考电平-100 dBm
返回值	浮点型, 单位 dBm
默认值	0 dBm
菜单项	显示>显示线

举例	:DISPlay:WINDow:TRACe:Y:DLINe -10
----	-----------------------------------

3.5 模式命令

3.5.1 模式选择 (:INSTrument[:SElect])

命令格式	:INSTrument[:SElect] SA CAT VNA :INSTrument[:SElect]?
说明	选择频谱仪工作模式
参数类型	枚举
参数范围	GPSA: 频谱分析模式 VNA: 矢量网络分析 DTF: 故障定点分析 MA: 调制分析 RTSA: 实时频谱分析 //实时频谱分析支持的型号为 SSA3000R 系列
返回值	枚举
默认值	GPSA
菜单项	模式
举例	:INSTrument MA

3.6 扫描命令

3.6.1 重新扫描 (:INITiate:REStart)

命令格式	:INITiate:REStart
说明	重新触发一次扫描
参数类型	无
参数范围	无
返回值	无
默认值	无
菜单项	
举例	:INITiate:REStart

3.6.2 重新扫描 (:INITiate[:IMMediate])

命令格式	:INITiate[:IMMediate]
说明	重新触发一次扫描
参数类型	无
参数范围	无
返回值	无
默认值	无
菜单项	

举例	:INITiate:IMMEDIATE
----	---------------------

3.6.3 连续扫描开关 (:INITiate:CONTInuous)

命令格式	:INITiate:CONTInuous OFF ON 0 1 :INITiate:CONTInuous?
说明	开关连续扫描模式 获取连续扫描开关模式
参数类型	布尔型
参数范围	OFF ON 0 1
返回值	0 1
默认值	ON
菜单项	扫描>扫描
举例	:INITiate:CONTInuous OFF

3.6.4 停止测量 (ABORt)

命令格式	ABORt
说明	此命令用于停止当前测量。它会尽快中止当前测量，重置扫描和触发系统，并将测量置于“空闲”状态。 如果分析仪被设置为连续测量，它将设置测量并启动一个新的数据测量序列，一旦满足触发条件，将执行新的数据采集（扫描）。 如果仪器设置为单次测量，则在接收到:INIT:IMM命令之前，它将保持“空闲”状态。
参数类型	无
参数范围	无
返回值	无
默认值	无
菜单项	无
举例	ABORt

4. 频谱分析模式

4.1 仪器模式命令

4.1.1 测量模式选择（:INSTrument:MEASure）

命令格式	:INSTrument:MEASure OFF REF ACPR CHPower OBW TPOWer SPECtrogram TOI :INSTrument:MEASure?
说明	设置测量模式 获取测量模式
参数类型	枚举
参数范围	OFF: 测量关 REFlection: 反射测量（SSA 系列产品支持此功能，SVA 系列产品不支持此功能）。 ACPR: 邻道功率比 CHPower: 信道功率 OBW: 占用带宽 TPOWer: 时域功率 SPECtrogram: 频谱监测 TOI: 三阶交调 HARMonics: 谐波分析 CNR: 载噪比
返回值	枚举: OFF REFL ACPR CHP OBW TPOW SPEC TOI HARM CNR
默认值	OFF
菜单项	测量
举例	:INSTrument:MEASure ACPR

4.2 Initiate 命令子系统

4.2.1 重新扫描（:INITiate[:IMMediate]）

命令格式	:INITiate[:IMMediate]
说明	重新发起一次扫描。你也可以使用“:INITiate:REStart”命令达到同样效果。
参数类型	无
参数范围	无
返回值	无
默认值	无
菜单项	

举例	:INITiate:IMMEDIATE
----	---------------------

4.2.2 连续扫描开关 (:INITiate:CONTInuous)

命令格式	:INITiate:CONTInuous OFF ON 0 1 :INITiate:CONTInuous?
说明	开关连续扫描模式 获取连续扫描开关模式
参数类型	布尔型
参数范围	OFF ON 0 1
返回值	0 1
默认值	ON
菜单项	扫描>扫描模式
举例	:INITiate:CONTInuous OFF

4.2.3 暂停扫描 (:INITiate:PAUSe)

命令格式	:INITiate:PAUSe
说明	暂停正在进行的扫描（在当前扫描结束时暂停）
参数类型	无
参数范围	无
返回值	无
默认值	无
菜单项	测量设置>暂停
举例	:INITiate:PAUSe

4.2.4 继续扫描 (:INITiate:RESume)

命令格式	:INITiate:RESume
说明	继续被暂停的扫描
参数类型	无
参数范围	无
返回值	无
默认值	无
菜单项	测量设置>继续
举例	:INITiate:RES

4.3 Sense 命令子系统

4.3.1 频率控制

4.3.1.1 中心频率 ([:SENSe]:FREQUency:CENTer)

命令格式	[:SENSe]:FREQUency:CENTer <freq> [:SENSe]:FREQUency:CENTer?
------	--

说明	设置中心频率 按中心频率的步进递增或递减 查询当前中心频率
参数类型	浮点型，单位 Hz、KHz、MHz、GHz
参数范围	50 Hz~3.199999950 GHz 零扫宽情况下为 0~3.2 GHz
返回值	浮点型，单位 Hz
默认值	1.6 GHz
菜单项	频率>中心频率
举例	:FREQUency:CENTer 0.2 GHz

4.3.1.2 起始频率 ([:SENSe]:FREQUency:START)

命令格式	[:SENSe]:FREQUency:START <freq> [:SENSe]:FREQUency:START?
说明	设置起始频率 查询当前起始频率
参数类型	浮点型，单位 Hz、KHz、MHz、GHz
参数范围	50 Hz~3.199999950 GHz 零扫宽情况下为 0~3.2 GHz
返回值	浮点型，单位 Hz
默认值	0 Hz
菜单项	频率>起始频率
举例	:FREQUency:STARt 100 Hz

4.3.1.3 终止频率 ([:SENSe]:FREQUency:STOP)

命令格式	[:SENSe]:FREQUency:STOP <freq> [:SENSe]:FREQUency:STOP?
说明	设置终止频率 获取当前终止频率
参数类型	浮点型，单位 Hz、KHz、MHz、GHz
参数范围	50 Hz~3.199999950 GHz 零扫宽情况下为 0~3.2 GHz
返回值	浮点型，单位 Hz
默认值	3.2 GHz
菜单项	频率>终止频率
举例	:FREQUency:STOP 1.0 GHz

4.3.1.4 中心频率步进

([:SENSe]:FREQUency:CENTer:STEP[:INCRement])

命令格式	[:SENSe]:FREQUency:CENTer:STEP[:INCRement] <freq> [:SENSe]:FREQUency:CENTer:STEP[:INCRement]?
说明	设置中心频率步进 获取中心频率步进

参数类型	浮点型，单位 Hz、KHz、MHz、GHz
参数范围	1 Hz~3.2 GHz
返回值	浮点型，单位 Hz
默认值	320 MHz
菜单项	频率>中频步长
举例	:FREQUency:CENTer:STEP 2 MHz

4.3.1.5 中心频率步进工作模式

([:SENSe]:FREQUency:CENTer:STEP:AUTO)

命令格式	[:SENSe]:FREQUency:CENTer:STEP:AUTO OFF ON 0 1 [:SENSe]:FREQUency:CENTer:STEP:AUTO?
说明	开关中心频率步进自动模式 获取中心频率步进自动模式状态
参数类型	布尔型
参数范围	OFF ON 0 1
返回值	0 1
默认值	ON
菜单项	频率>中频步长
举例	:FREQUency:CENTer:STEP:AUTO OFF

4.3.1.6 设置步进为中心频率值

([:SENSe]:FREQUency:CENTer:SET:STEP)

命令格式	[:SENSe]:FREQUency:CENTer:SET:STEP
说明	将频率步进值设置与中心频率相同
参数类型	无
参数范围	无
返回值	无
默认值	无
菜单项	频率>中频→步进
举例	:FREQUency:CENTer:SET:STEP

4.3.1.7 频率偏移 ([:SENSe]:FREQUency:OFFSet)

命令格式	[:SENSe]:FREQUency:OFFSet<freq> [:SENSe]:FREQUency:OFFSet?
说明	设置频率偏移 查询频率偏移
参数类型	浮点型，单位 Hz、KHz、MHz、GHz
参数范围	-100 GHz~100 GHz
返回值	浮点型，单位 Hz
默认值	0 Hz
菜单项	频率>频率偏移
举例	:FREQUency:OFFSet 1 GHz

4.3.1.8 设置信号追踪状态

(:CALCulate:MARKer:TRCKing[:STATe])

命令格式	:CALCulate:MARKer:TRCKing[:STATe] OFF ON 0 1 :CALCulate:MARKer:TRCKing[:STATe]?
说明	开关信号追踪 获取信号追踪状态
参数类型	布尔型
参数范围	OFF ON 0 1
返回值	0 1
默认值	ON
菜单项	频率>信号追踪
举例	:CALCulate:MARKer:TRCKing on

4.3.1.9 扫宽 ([:SENSe]:FREQuency:SPAN)

命令格式	[:SENSe]:FREQuency:SPAN <freq> [:SENSe]:FREQuency:SPAN?
说明	设置扫宽大小 获取扫宽大小
参数类型	浮点型, 单位 Hz、KHz、MHz、GHz
参数范围	0 Hz, 100 Hz ~ 3.2 GHz
返回值	浮点型, 单位 Hz
默认值	3.2 GHz
菜单项	扫宽设置>扫宽
举例	:FREQuency:SPAN 1 GHz

4.3.1.10 全扫宽 ([:SENSe]:FREQuency:SPAN:FULL)

命令格式	[:SENSe]:FREQuency:SPAN:FULL
说明	设置全扫宽工作模式
参数类型	无
参数范围	无
返回值	无
默认值	无
菜单项	扫宽设置>全扫宽
举例	:FREQuency:SPAN:FULL

4.3.1.11 零扫宽 ([:SENSe]:FREQuency:SPAN:ZERO)

命令格式	[:SENSe]:FREQuency:SPAN:ZERO
说明	设置零扫宽工作模式
参数类型	无
参数范围	无

返回值	无
默认值	无
菜单项	扫宽设置>零扫宽
举例	:FREQUENCY:SPAN:ZERO

4.3.1.12 上次扫宽 ([:SENSE]:FREQUENCY:SPAN:PREVIOUS)

命令格式	[:SENSE]:FREQUENCY:SPAN:PREVIOUS
说明	设置扫宽大小为上次扫宽
参数类型	无
参数范围	无
返回值	无
默认值	无
菜单项	扫宽设置>上次扫宽
举例	:FREQUENCY:SPAN:PREVIOUS

4.3.1.13 扫宽减半 ([:SENSE]:FREQUENCY:SPAN:HALF)

命令格式	[:SENSE]:FREQUENCY:SPAN:HALF
说明	设置扫宽为当前扫宽的一半
参数类型	无
参数范围	无
返回值	无
默认值	无
菜单项	扫宽设置>放大
举例	:FREQUENCY:SPAN:HALF

4.3.1.14 扫宽加倍 ([:SENSE]:FREQUENCY:SPAN:DOUBLE)

命令格式	[:SENSE]:FREQUENCY:SPAN:DOUBLE
说明	设置扫宽为当前扫宽的两倍
参数类型	无
参数范围	无
返回值	无
默认值	无
菜单项	扫宽设置>缩小
举例	:FREQUENCY:SPAN:DOUBLE

4.3.2 自动调谐

4.3.2.1 自动调谐 ([:SENSE]:FREQUENCY:TUNE:IMMEDIATE)

命令格式	[:SENSE]:FREQUENCY:TUNE:IMMEDIATE
说明	自动调谐
参数类型	无
参数范围	无

返回值	无
默认值	无
菜单项	自动调谐
举例	:FREQuency:TUNE:IMMediate

4.3.3 幅度控制

4.3.3.1 参考电平

(:DISPlay:WINDow:TRACe:Y[:SCALe]:RLEVel)

命令格式	:DISPlay:WINDow:TRACe:Y[:SCALe]:RLEVel <value> :DISPlay:WINDow:TRACe:Y[:SCALe]:RLEVel?
说明	设置参考电平 获取参考电平
参数类型	浮点型, 单位 dBm、dBmV、dBuV、V、W
参数范围	单位为 dBm 时: -100 dBm ~ 30 dBm 单位为 dBmV 时: -53.01 dBmV ~ 76.99 dBmV、 单位为 dBuV 时: 6.99 dBuV ~ 136.99 dBuV、 单位为 Volts 时: 2.24 uV ~ 7.07 V 单位为 Watts 时: 100 fW ~ 1 W
返回值	浮点型, 单位 dBm
默认值	0 dBm
菜单项	幅度>参考电平
举例	:DISPlay:WINDow:TRACe:Y:RLEVel 20 DBM

4.3.3.2 输入衰减 ([:SENSe]:POWER[:RF]:ATTenuation)

命令格式	[:SENSe]:POWER[:RF]:ATTenuation <value> [:SENSe]:POWER[:RF]:ATTenuation?
说明	设置衰减值 获取衰减值
参数类型	整型
参数范围	0 dB ~ 51 dB
返回值	整型数据, 单位 dB
默认值	20 dB
菜单项	幅度>衰减
举例	:POWER:ATTenuation 10

4.3.3.3 输入衰减自动模式

([:SENSe]:POWER[:RF]:ATTenuation:AUTO)

命令格式	[:SENSe]:POWER[:RF]:ATTenuation:AUTO OFF ON 0 1 [:SENSe]:POWER[:RF]:ATTenuation:AUTO?
说明	开关衰减自动配置模式 获取衰减自动配置模式状态
参数类型	布尔型

参数范围	OFF ON 0 1
返回值	0 1
默认值	ON
菜单项	幅度>衰减
举例	:POWer:ATTenuation:AUTO?

4.3.3.4 预置放大开关（[:SENSE]:POWER[:RF]:GAIN[:STATE]）

命令格式	[:SENSE]:POWER[:RF]:GAIN[:STATE] OFF ON 0 1 [:SENSE]:POWER[:RF]:GAIN[:STATE]?
说明	开关频谱仪内部的预置放大器 获取预置放大器开关状态
参数类型	布尔型
参数范围	OFF ON 0 1
返回值	0 1
默认值	OFF
菜单项	幅度>预放
举例	:POWer:GAIN ON

4.3.3.5 幅度偏移

（:DISPlay:WINDow:TRACe:Y:SCALe:RLEVel:OFFSet）

命令格式	:DISPlay:WINDow:TRACe:Y:SCALe:RLEVel:OFFSet<value> :DISPlay:WINDow:TRACe:Y:SCALe:RLEVel:OFFSet?
说明	设置频率偏移量 获取频率偏移量
参数类型	浮点型
参数范围	-100 dB 到 100 dB
返回值	浮点型，单位 dB
默认值	0 dB
菜单项	幅度>幅度偏移
举例	:DISPlay:WINDow:TRACe:Y:SCALe:RLEVel:OFFSet 2

4.3.3.6 刻度单位（:UNIT:POWer）

命令格式	:UNIT:POWer DBM DBMV DBUV V W :UNIT:POWer?
说明	设置幅度的显示单位 获取幅度的显示单位
参数类型	枚举
参数范围	DBM DBMV DBUV DBUA V W
返回值	枚举：DBM DBMV DBUV V W
默认值	DBM
菜单项	幅度>单位
举例	:UNIT:POWer DBMV

4.3.3.7 刻度类型

(:DISPlay:WINDow:TRACe:Y[:SCALe]:SPACing)

命令格式	:DISPlay:WINDow:TRACe:Y[:SCALe]:SPACing LINear LOGarithmic :DISPlay:WINDow:TRACe:Y[:SCALe]:SPACing?
说明	设置刻度显示类型 获取刻度显示类型
参数类型	枚举: LIN LOG
参数范围	LINear: 线性 LOGarithmic: 对数
返回值	枚举
默认值	LOGarithmic
菜单项	幅度>刻度类型
举例	:DISPlay:WINDow:TRACe:Y:SPACing LINear

4.3.3.8 刻度/每格

(:DISPlay:WINDow:TRACe:Y[:SCALe]:PDIVision)

命令格式	:DISPlay:WINDow:TRACe:Y[:SCALe]:PDIVision <integer> :DISPlay:WINDow:TRACe:Y[:SCALe]:PDIVision?
说明	设置迹线对数显示时的刻度 获取迹线对数显示时的刻度
参数类型	浮点型
参数范围	1 dB ~ 20 dB
返回值	浮点数, 单位 dB
默认值	10 dB
菜单项	幅度>刻度/格
举例	:DISPlay:WINDow:TRACe:Y:PDIVision 10 dB

4.3.3.9 修正关 ([:SENSe]:CORRection:OFF)

命令格式	[:SENSe]:CORRection:OFF
说明	关闭修正功能 注意: 关闭修正功能, 会关闭修正 1-4。
参数类型	无
参数范围	无
返回值	无
默认值	无
菜单项	无
举例	[:SENSe]:CORRection:OFF

4.3.3.10 修正应用状态

[:SENSe]:CORRection:CSET:ALL[:STATe])

命令格式	[:SENSe]:CORRection:CSET:ALL[:STATe] OFF ON 0 1
------	---

	<code>[[:SENSe]:CORRection:CSET:ALL[:STATe]?</code>
说明	打开或关闭所有修正应用 获取修正应用打开状态 注意：此开关不影响修正 1-4 的开关状态。如果修正 1-4 都关闭，状态设为 ON 无效。
参数类型	布尔型
参数范围	OFF ON 0 1
返回值	0 1
默认值	OFF
菜单项	幅度>修正>应用修正
举例	<code>:SENSe:CORRection:CSET:ALL:STATe OFF</code>

4.3.3.11 修正 X 状态

([:SENSe]:CORRection:CSET[1]|2|3|4:OFF)

命令格式	<code>[[:SENSe]:CORRection:CSET[1] 2 3 4[:STATe] ON OFF 0 1</code> <code>[[:SENSe]:CORRection:CSET[1] 2 3 4[:STATe]?</code>
说明	设置修正 X 开关状态 获取修正 X 开关状态
参数类型	布尔
参数范围	ON OFF 0 1
返回值	0 1
默认值	OFF
菜单项	幅度>修正>修正 X
举例	<code>:CORRection:CSET2OFF</code>

4.3.3.12 修正点添加

([:SENSe]:CORRection:CSET[1]|2|3|4:ADD)

命令格式	<code>[[:SENSe]:CORRection:CSET[1] 2 3 4:ADD<x1,y1,x2,y2;...></code>
说明	添加修正点
参数类型	修正数据字符串<频率 1Hz，幅度 1dBm，频率 2Hz，幅度 2dBm，……>
参数范围	无
返回值	
默认值	无
菜单项	幅度 > 修正 > 修正 X> 添加点
举例	<code>:CORRection:CSET2:ADD 10000000,-10,15000000,-12</code> <code>:CORRection:CSET2:ADD?</code>

4.3.3.13 修正点删除

([:SENSe]:CORRection:CSET[1]|2|3|4:DELeTe)

命令格式	<code>[[:SENSe]:CORRection:CSET[1] 2 3 4:DELeTe <index></code>
------	--

说明	删除修正点
参数类型	修正点序号
参数范围	无
返回值	
默认值	无
菜单项	幅度 > 修正 > 修正 X> 删除点
举例	:CORRection:CSET2:DELeTe 2

4.3.3.14 修正点全部删除

([:SENSe]:CORRection:CSET[1]|2|3|4:ALL:DELeTe)

命令格式	[:SENSe]:CORRection:CSET[1] 2 3 4:ALL:DELeTe
说明	删除全部修正点
参数类型	无
参数范围	无
返回值	无
默认值	无
菜单项	幅度 > 修正> 修正 X> 删除全部
举例	:CORRection:CSET2:ALL:DELeTe

4.3.3.15 修正 X 数据

([:SENSe]:CORRection:CSET[1]|2|3|4:DATA)

命令格式	[:SENSe]:CORRection:CSET[1] 2 3 4:DATA<x1,y1,x2,y2;...> [:SENSe]:CORRection:CSET[1] 2 3 4:DATA?
说明	设置修正数据 查询修正数据
参数类型	修正数据字符串<频率 1Hz, 幅度 1Dbm, 频率 2Hz, 幅度 2dBm,>
参数范围	无
返回值	修正数据字符串<频率 1Hz, 幅度 1Dbm, 频率 2Hz, 幅度 2dBm,>
默认值	无
菜单项	无
举例	:CORRection:CSET2:DATA 10000000,-10,15000000,-12 :CORRection:CSET2:DATA?

4.3.3.16 输入阻抗

([:SENSe]:CORRection:IMPedance[:INPut][:MAGNitude])

命令格式	[:SENSe]:CORRection:IMPedance[:INPut][:MAGNitude] OHM50 OHM75 [:SENSe]:CORRection:IMPedance[:INPut][:MAGNitude]?
说明	设置输入阻抗 查询输入阻抗

参数类型	枚举
参数范围	OHM50 OHM75
返回值	OHM50 OHM75
默认值	无
菜单项	幅度>修正
举例	CORRection:IMPedance?

4.3.4 带宽控制

4.3.4.1 分辨率带宽 ([:SENSe]:BWIDth[:RESolution])

命令格式	[:SENSe]:BWIDth[:RESolution] <freq> [:SENSe]:BWIDth[:RESolution]?
说明	设置分辨率带宽 获取分辨率带宽
参数类型	离散型
参数范围	1Hz、3Hz、10 Hz、30 Hz、100 Hz、300 Hz、1 KHz、3 KHz、 10 KHz、30 KHz、100 KHz、300 KHz、1 MHz
返回值	浮点型，单位 Hz
默认值	1 MHz
菜单项	BW >分辨率带宽
举例	:BWIDth 1 KHz

4.3.4.2 分辨率带宽模式

([:SENSe]:BWIDth[:RESolution]:AUTO)

命令格式	[:SENSe]:BWIDth[:RESolution]:AUTO OFF ON 0 1 [:SENSe]:BWIDth[:RESolution]:AUTO?
说明	设置分辨率带宽的自动模式开关 获取分辨率带宽的自动模式开关状态
参数类型	布尔型
参数范围	OFF ON 0 1
返回值	0 1
默认值	ON
菜单项	BW >分辨率带宽
举例	:BWID:AUTO ON

4.3.4.3 视频带宽 ([:SENSe]:BWIDth:VIDeo)

命令格式	[:SENSe]:BWIDth:VIDeo <freq> [:SENSe]:BWIDth:VIDeo?
说明	设置视频带宽 获取视频带宽
参数类型	离散型
参数范围	1 Hz、3 Hz、10 Hz、30 Hz、100 Hz、300 Hz、1 KHz、3 KHz、 10 KHz、30 KHz、100 KHz、300 KHz、1 MHz

返回值	浮点型，单位 Hz
默认值	1 MHz
菜单项	BW > 视屏带宽
举例	:BWIDth:VIDeo 10 KHZ

4.3.4.4 视频带宽模式（[:SENSe]:BWIDth:VIDeo:AUTO）

命令格式	[:SENSe]:BWIDth:VIDeo:AUTO OFF ON 0 1 [:SENSe]:BWIDth:VIDeo:AUTO?
说明	设置视频带宽的自动模式开关 获取视频带宽的自动模式开关状态
参数类型	布尔型
参数范围	OFF ON 0 1
返回值	0 1
默认值	ON
菜单项	BW > 视屏带宽
举例	BWIDth:VIDeo:AUTO OFF

4.3.4.5 视分比（[:SENSe]:BWIDth:VIDeo:RATio）

命令格式	[:SENSe]:BWIDth:VIDeo:RATio <number> [:SENSe]:BWIDth:VIDeo:RATio?
说明	设置视分比 获取视分比
参数类型	离散型、浮点型
参数范围	0.001、0.003、0.01、0.03、0.1、0.3、1.0、3.0、10.0、30.0、100.0、300.0、1000.0
返回值	浮点型
默认值	1.0
菜单项	BW > 视分比
举例	:BWIDth:VIDeo:RATio 30

4.3.4.6 视分比状态

（[:SENSe]:BWIDth:VIDeo:RATio:CONfig?）

命令格式	[:SENSe]:BWIDth:VIDeo:RATio:CONfig?
说明	获取设置视分比状态
参数类型	无
参数范围	无
返回值	0 1
默认值	1
菜单项	无
举例	:BWIDth:VIDeo:RATio:CONfig?

4.3.4.7 设置滤波器 ([:SENSe]:FILTer:TYPE)

命令格式	[:SENSe]:FILTer:TYPEEMI GAUSS [:SENSe]:FILTer:TYPE?
说明	设置滤波器类型 获取滤波器类型
参数类型	枚举
参数范围	EMI: EMI 滤波器 GAUSS: 高斯
返回值	枚举
默认值	GAUSS
菜单项	BW > 滤波器
举例	:FILTer:TYPEEMI

4.3.5 迹线控制

4.3.5.1 迹线显示模式 (:TRACe[1]|2|3|4:MODE)

命令格式	:TRACe[1] 2 3 4:MODE WRITe MAXHold MINHold VIEW BLANK AVERAge :TRACe[1] 2 3 4:MODE?
说明	设置迹线的显示模式 获取迹线的显示模式
参数类型	枚举
参数范围	WRITe: 迹线为正常模式, 更新数据 MAXHold: 显示迹线的最大值 MINHold: 显示迹线的最小值 VIEW: 停止更新迹线, 显示当前的迹线数据 BLANK: 清空迹线数据 AVERAge: 平均
返回值	枚举: WRITE MAXH MINH VIEW BLAN AVER
默认值	迹线 1 为 WRITe, 迹线 2、3、4 为 BLANK
菜单项	迹线
举例	:TRAC1:MODE VIEW

4.3.5.2 查询迹线数据 (:TRACe[1]|2|3|4 [:DATA]?)

命令格式	:TRACe[1] 2 3 4 [:DATA]?
说明	获取迹线的数据
参数类型	
参数范围	
返回值	字符串
默认值	
菜单项	无
举例	:TRACe:DATA?

4.3.5.3 迹线数据格式 (:FORMAt[:TRACe][:DATA])

命令格式	:FORMAt[:TRACe][:DATA]ASCIi REAL,32 REAL,64 :FORMAt[:TRACe][:DATA]?
说明	设置读取的迹线数据格式 询问读取的迹线数据格式
参数类型	枚举
参数范围	ASCIi REAL,32 浮点数 32 位 REAL,64 浮点数 64 位
返回值	枚举: ASCIi REAL REAL32
默认值	ASCIi
菜单项	无
举例	:FORMAt ASCIi

4.3.5.4 迹线计算类型

(:CALCulate[:SElected]:MATH:FUNcTion)

命令格式	:CALCulate[:SElected]:MATH:FUNcTion :CALCulate[:SElected]:MATH:FUNcTion?
说明	设置迹线计算类型 询问迹线计算类型 对当前迹线设置查询
参数类型	枚举
参数范围	Off: 迹线数学关 PDIF: 功率相减 PSUM: 功率相加 LOFF: 对数偏移 LDIF: 对数相减
返回值	枚举
默认值	Off
菜单项	迹线>计算类型
举例	:CALCulate[:SElected]:MATH:FUNcTion?

4.3.5.5 迹线数学变量 X (:TRACe:MATH:X)

命令格式	:TRACe:MATH:X A B C D :TRACe:MATH:X?
说明	设置变量 X 迹线 询问变量 X 迹线
参数类型	枚举
参数范围	A B C D 或 TRACE1 TRACE2 TRACE3 TRACE4
返回值	枚举
默认值	A
菜单项	迹线>数学>变量 X

举例	:TRACe:MATH:X A
----	-----------------

4.3.5.6 迹线数学变量 Y (:TRACe:MATH:Y)

命令格式	:TRACe:MATH:Y A B C D :TRACe:MATH:Y?
说明	设置变量 Y 迹线 询问变量 Y 迹线
参数类型	枚举
参数范围	A B C D 或 TRACE1 TRACE2 TRACE3 TRACE4
返回值	枚举
默认值	B
菜单项	迹线>数学>变量 Y
举例	:TRACe:MATH:Y A

4.3.5.7 迹线数学输出 (:TRACe:MATH:Z)

命令格式	:TRACe:MATH:Z A B C D :TRACe:MATH:Z?
说明	设置输出迹线 询问输出迹线
参数类型	枚举
参数范围	A B C D 或 TRACE1 TRACE2 TRACE3 TRACE4
返回值	枚举
默认值	C
菜单项	迹线>数学>输出
举例	:TRACe:MATH:Z A

4.3.5.8 迹线数学常量 (:TRACe:MATH:OFFSet)

命令格式	:TRACe:MATH:OFFSet<const> :TRACe:MATH:OFFSet?
说明	设置迹线数学常量 询问迹线数学常量
参数类型	枚举
参数范围	-100 dB ~100 dB
返回值	浮点型
默认值	0.00 dB
菜单项	迹线>数学>常量
举例	:TRACe:MATH:OFFSet 7

4.3.6 检波控制

4.3.6.1 检波类型

([:SENSe]:DETECTOR:TRACe[1]|2|3|4[:FUNCTION])

命令格式	[:SENSe]:DETECTOR:TRACe[1] 2 3 4[:FUNCTION] NEGative POSitive SAMPlE AVERAge NORMAl QUASi [:SENSe]:DETECTOR:TRACe[1] 2 3 4[:FUNCTION]?
说明	设置迹线检波类型 获取迹线检波类型
参数类型	枚举
参数范围	NEGative: 负峰值 POSitive: 正峰值 SAMPlE: 采样 AVERAge: 平均 NORMAl: 标准 QUASi: 准峰值, 只能在 EMI 打开的情况下打开
返回值	枚举: NEG POS SAMP AVER NORMAl QUAS
默认值	POSitive
菜单项	检波
举例	:DETECTOR:TRAC1 AVERAge

4.3.7 平均控制

4.3.7.1 平均类型 ([:SENSe]:AVERAge:TYPE)

命令格式	[:SENSe]:AVERAge:TYPE LOGPower POWER VOLTage [:SENSe]:AVERAge:TYPE?
说明	设置平均类型 获取平均类型
参数类型	枚举
参数范围	LOGPower: 对数平均 POWER: 功率平均 VOLTage: 电压平均
返回值	枚举: LOGP POW VOLT
默认值	LOGPower
菜单项	BW >平均类型
举例	AVERAge:TYPE VOLTage

4.3.7.2 平均次数

([:SENSe]:AVERAge:TRACe[1]|2|3|4:COUNt)

命令格式	[:SENSe]:AVERAge:TRACe[1] 2 3 4:COUNt <integer> [:SENSe]:AVERAge:TRACe[1] 2 3 4:COUNt?
说明	设置迹线的平均次数 获取迹线的平均次数

参数类型	整型
参数范围	1 ~ 999
返回值	整型
默认值	1
菜单项	迹线>平均次数
举例	:AVERAge:TRACe1:COUNT 10

4.3.7.3 重新平均

([:SENSe]:AVERAge:TRACe[1]|2|3|4:CLEAr)

命令格式	[:SENSe]:AVERAge:TRACe[1] 2 3 4:CLEAr
说明	重新开始平均
参数类型	无
参数范围	无
返回值	无
默认值	无
菜单项	无
举例	:AVERAge:TRAC1:CLEAr

4.3.7.4 当前已平均次数

([:SENSe]:AVERAge:TRACe[1]|2|3|4?)

命令格式	[:SENSe]:AVERAge:TRACe[1] 2 3 4?
说明	获取迹线当前已平均次数
参数类型	
参数范围	
返回值	
默认值	
菜单项	
举例	:AVERAge:TRACe?

4.3.8 扫描控制

4.3.8.1 扫描模式 ([:SENSe]:SWEep:MODE)

命令格式	[:SENSe]:SWEep:MODE AUTO FFT SWEep [:SENSe]:SWEep:MODE?
说明	设置扫描模式 获取扫描模式
参数类型	枚举
参数范围	AUTO: 自动切换 FFT: FFT SWEep: 扫描
返回值	枚举: AUTO FFT SWE
默认值	SWEep

菜单项	扫描
举例	:SWEep:MODE SWEep

4.3.8.2 扫描时间 ([:SENSe]:SWEep:TIME)

命令格式	[:SENSe]:SWEep:TIME <time> [:SENSe]:SWEep:TIME?
说明	设置扫描时间 获取扫描时间
参数类型	浮点型, 单位 ks、s、ms、us
参数范围	450us ~ 3.2ks (准峰值检波时: 900us ~ 30ks)
返回值	浮点型, 单位 s
默认值	422.4ms
菜单项	扫描>扫描时间
举例	:SWEep:TIME 5s

4.3.8.3 扫描时间模式 ([:SENSe]:SWEep:TIME:AUTO)

命令格式	[:SENSe]:SWEep:TIME:AUTO OFF ON 0 1 [:SENSe]:SWEep:TIME:AUTO?
说明	设置扫描时间自动模式 获取扫描时间自动模式
参数类型	布尔型
参数范围	OFF ON 0 1
返回值	0 1
默认值	ON
菜单项	扫描>扫描时间
举例	:SWEep:TIME:AUTO ON

4.3.8.4 扫描时间规则 ([:SENSe]:SWEep:SPEed)

命令格式	[:SENSe]:SWEep:SPEed NORMAl ACCURacy [:SENSe]:SWEep:SPEed?
说明	设置扫描时间规则 获取扫描时间规则
参数类型	枚举: NORM ACCU
参数范围	ACCURacy: 精确 NORMAl: 快速
返回值	枚举
默认值	NORMAl
菜单项	扫描>扫描时间规则
举例	:SWEep:SPEed NORMAl

4.3.8.5 扫描次数 ([:SENSe]:SWEep:COUNT)

命令格式	[:SENSe]:SWEep:COUNT <integer> [:SENSe]:SWEep:COUNT?
------	---

说明	设置单次扫描时的扫描次数 读取单次扫描时的扫描次数
参数类型	整型
参数范围	1 ~ 99999
返回值	整型
默认值	1
菜单项	扫描>次数
举例	:SWEp:COUNT 10

4.3.8.6 QPD 时间 ([:SENSe]:QPD:DWELI:TIME)

命令格式	[:SENSe]:QPD:DWELI:TIME < time > [:SENSe]:QPD:DWELI:TIME?
说明	设置 QPD 时间 获取 QPD 时间
参数类型	浮点型, 单位 s、ms、us
参数范围	0us ~ 10s (准峰值检波时: 900us ~ 15ks)
返回值	浮点型, 单位 s
默认值	50ms
菜单项	扫描>驻留时间
举例	:QPD:DWELI:TIME 10 s

4.4 Calculate 命令系统

4.4.1 Marker

4.4.1.1 开关光标

(:CALCulate:MARKer[1]|2|3|4|5|6|7|8:STATE)

命令格式	:CALCulate:MARKer[1] 2 3 4 5 6 7 8:STATe OFF ON 0 1 :CALCulate:MARKer[1] 2 3 4 5 6 7 8:STATe?
说明	设置光标开关状态 获取光标开关状态
参数类型	布尔型
参数范围	OFF ON 0 1
返回值	0 1
默认值	OFF
菜单项	光标
举例	:CALCulate:MARK1:STATe ON

4.4.1.2 光标全关 (:CALCulate:MARKer:AOFF)

命令格式	:CALCulate:MARKer:AOFF
说明	关闭所有光标
参数类型	无

参数范围	无
返回值	无
默认值	无
菜单项	无
举例	:CALCulate:MARKer:AOff

4.4.1.3 光标模式

(:CALCulate:MARKer[1]|2|3|4|5|6|7|8:MODE)

命令格式	:CALCulate:MARKer[1] 2 3 4 5 6 7 8:MODE POSition DELTA FIXed OFF :CALCulate:MARKer[1] 2 3 4:MODE?
说明	设置光标模式 获取光标模式
参数类型	枚举
参数范围	POSition: 正常 DELTA: 差值 FIXed: 固定 OFF: 关闭
返回值	枚举: POS DELTA FIX OFF
默认值	OFF
菜单项	光标
举例	:CALCulate:MARK1:MODE POSition

4.4.1.4 光标标记迹线

(:CALCulate:MARKer[1]|2|3|4|5|6|7|8:TRACe)

命令格式	:CALCulate:MARKer[1] 2 3 4 5 6 7 8:TRACe 1 2 3 4 :CALCulate:MARKer[1] 2 3 4 5 6 7 8:TRACe?
说明	设置光标标记迹线 读取光标标记迹线
参数类型	枚举
参数范围	1 2 3 4 5 6 7 8
返回值	枚举
默认值	1
菜单项	光标>标记迹线
举例	CALCulate:MARK:TRAC 1

4.4.1.5 光标相对于

(:CALCulate:MARKer[1]|2|3|4|5|6|7|8:REFerence)

命令格式	:CALCulate:MARKer[1] 2 3 4 5 6 7 8:REFerence 1 2 3 4 :CALCulate:MARKer[1] 2 3 4 5 6 7 8:REFerence?
说明	设置光标相对于 获取光标相对于
参数类型	枚举

参数范围	1 2 3 4 5 6 7 8
返回值	枚举
默认值	1
菜单项	Marker > Relative To
举例	:CALCulate:MARKer1:REFerence 3

4.4.1.6 光标点 X 轴的值

(:CALCulate:MARKer[1]|2|3|4|5|6|7|8:X)

命令格式	:CALCulate:MARKer[1] 2 3 4 5 6 7 8:X <para> :CALCulate:MARKer[1] 2 3 4 5 6 7 8:X?
说明	设置光标点 X 轴的值 读取光标点 X 轴的值 此命令只在光标模式非 OFF 时才能生效，参考命令： :CALCulate:MARKer[1] 2 3 4 5 6 7 8:STATE :CALCulate:MARKer[1] 2 3 4 5 6 7 8:MODE 在光标读出类型为频率时，参数取值为频率； 在光标读出类型为时间时，参数取值为时间；参考命令： :CALCulate:MARKer[1] 2 3 4 5 6 7 8:X:READout
参数类型	频率，浮点型，单位 Hz、KHz、MHz、GHz，默认 Hz 或 时间，浮点型，单位 us、ms、s、ks，默认 s
参数范围	0 Hz ~ 1.5 GHz 或 10 ms ~ 1000 s
返回值	在光标读出类型为频率时，读数为频率，浮点型，单位 Hz； 在光标读出类型为时间时，读数为时间，浮点型，单位 s； 在光标读出类型为周期时，读数为周期，浮点型，单位 s；
默认值	750 MHz 或 312.64 ms
菜单项	光标>正常
举例	:CALCulate:MARKer4:X 0.4 GHz :CALCulate:MARKer4:X 200 ms :CALCulate:MARKer4:X?

4.4.1.7 光标点 Y 轴的值

(:CALCulate:MARKer[1]|2|3|4|5|6|7|8:Y?)

命令格式	:CALCulate:MARKer[1] 2 3 4 5 6 7 8:Y?
说明	读取光标点 Y 轴的值，同时可用于读取光标功能中的光标噪声。 执行此命令需确保光标已经处于非 OFF 状态，参考命令： :CALCulate:MARKer[1] 2 3 4 5 6 7 8:STATE :CALCulate:MARKer[1] 2 3 4 5 6 7 8:MODE
参数类型	无
参数范围	无
返回值	浮点型，单位 dBm
默认值	无
菜单项	光标>正常

举例	:CALCulate:MARKer1:Y? Return: -25
----	--------------------------------------

4.4.1.8 打开光标表 (:CALCulate:MARKer:TABLE)

命令格式	:CALCulate:MARKer:TABLE ON OFF 0 1 :CALCulate:MARKer:TABLE?
说明	打开关闭光标表 查询光标表打开状态
参数类型	布尔型
参数范围	ON OFF 0 1
返回值	0 1
默认值	0
菜单项	光标>光标表
举例	:CALCulate:MARKer:TABLE ON

4.4.1.9 光标到起始频率

(:CALCulate:MARKer[1]|2|3|4|5|6|7|8[:SET]:START)

命令格式	:CALCulate:MARKer[1] 2 3 4 5 6 7 8[:SET]:START
说明	将光标 X 轴的值设置为起始频率，光标打开时有效
参数类型	无
参数范围	无
返回值	无
默认值	无
菜单项	光标>光标→起始
举例	:CALCulate:MARKer1:START

4.4.1.10 光标到终止频率

(:CALCulate:MARKer[1]|2|3|4|5|6|7|8[:SET]:STOP)

命令格式	:CALCulate:MARKer[1] 2 3 4 5 6 7 8[:SET]:STOP
说明	将光标 X 轴的值设置为终止频率 若对应光标未打开，发送此命令会自动打开光标在终止频率处。
参数类型	无
参数范围	无
返回值	无
默认值	无
菜单项	光标>光标→终止
举例	:CALCulate:MARKer1:STOP

4.4.1.11 光标到中心频率

(:CALCulate:MARKer[1]|2|3|4|5|6|7|8[:SET]:CENTer)

命令格式	:CALCulate:MARKer[1] 2 3 4 5 6 7 8[:SET]:CENTer
说明	将光标 X 轴的值设置为中心频率

	若对应光标未打开，发送此命令会自动打开光标在中心频率处。
参数类型	无
参数范围	无
返回值	无
默认值	无
菜单项	光标>光标→中频
举例	:CALCulate:MARKer1:CENTer

4.4.1.12 光标到中频步进

(:CALCulate:MARKer[1]|2|3|4|5|6|7|8[:SET]:STEP)

命令格式	:CALCulate:MARKer[1] 2 3 4 5 6 7 8[:SET]:STEP
说明	将光标 X 轴的值设置为中频步进 若对应光标未打开，发送此命令会自动打开光标在中心频率处。
参数类型	无
参数范围	无
返回值	无
默认值	无
菜单项	光标>光标→步进
举例	:CALCulate:MARKer1:STEP

4.4.1.13 光标到参考电平

(:CALCulate:MARKer[1]|2|3|4|5|6|7|8[:SET]:RLEVel)

命令格式	:CALCulate:MARKer[1] 2 3 4 5 6 7 8[:SET]:RLEVel
说明	将光标 Y 轴的值设置为参考电平 若对应光标未打开，发送此命令会自动打开光标在中心频率处。
参数类型	无
参数范围	无
返回值	无
默认值	无
菜单项	光标>光标→参考
举例	:CALCulate:MARKer2:RLEVel

4.4.1.14 光标差值到扫宽

(:CALCulate:MARKer[1]|2|3|4|5|6|7|8:DELTA[:SET]:SPAN)

命令格式	:CALCulate:MARKer[1] 2 3 4 5 6 7 8:DELTA[:SET]:SPAN
说明	将光标对 X 轴的差值设置为扫宽 此命令只在光标模式为 DELTA 时才能生效，参考命令 :CALCulate:MARKer[1] 2 3 4 5 6 7 8:MODE
参数类型	无
参数范围	无
返回值	无
默认值	无

菜单项	光标>△光标→扫宽
举例	:CALCulate:MARKer2:DELTA:SPAN

4.4.1.15 光标差值到中频

(:CALCulate:MARKer[1]|2|3|4|5|6|7|8:DELTA[:SET]:CENTER)

命令格式	:CALCulate:MARKer[1] 2 3 4 5 6 7 8:DELTA[:SET]:CENTER
说明	将光标对 X 轴的差值设置为中心频率 此命令只在光标模式为 DELTA 时才能生效，参考命令:CALCulate:MARKer[1] 2 3 4 5 6 7 8:MODE
参数类型	无
参数范围	无
返回值	无
默认值	无
菜单项	光标>△光标→中频
举例	:CALCulate:MARKer3:DELTA:CENTER

4.4.1.16 光标峰值类型

(:CALCulate:MARKer:PEAK:SEARCH:MODE)

命令格式	:CALCulate:MARKer:PEAK:SEARCH:MODE MAXimum MINimum :CALCulate:MARKer:PEAK:SEARCH:MODE?
说明	设置峰值搜索的模式 获取峰值搜索的模式
参数类型	枚举
参数范围	MAXimum: 正峰值 MINimum: 负峰值
返回值	枚举:MAX MIN
默认值	MAXimum
菜单项	峰值>搜索配置>峰值类型
举例	:CALCulate:MARKer:PEAK:SEARCH:MODE MINimum

4.4.1.17 峰值绝对阈值

(:CALCulate:MARKer:PEAK:THRESHOLD)

命令格式	:CALCulate:MARKer:PEAK:THRESHOLD <value> :CALCulate:MARKer:PEAK:THRESHOLD?
说明	设置峰值搜索条件的绝对阈值 获取峰值搜索条件的绝对阈值
参数类型	浮点型，单位 dBm
参数范围	-200.0 dBm~ 200.0 dBm
返回值	浮点型，单位 dBm
默认值	-140.0 dBm
菜单项	峰值>搜索配置>峰值阈值

举例	:CALCulate:MARKer:PEAK:THReshold -50
----	--------------------------------------

4.4.1.18 峰值相对偏移

(:CALCulate:MARKer:PEAK:EXCursion)

命令格式	:CALCulate:MARKer:PEAK:EXCursion <value> :CALCulate:MARKer:PEAK:EXCursion?
说明	设置峰值搜索条件的相对门限
参数类型	浮点型, 单位 dB
参数范围	0 ~ 200.0 dB
返回值	浮点型, 单位 dB
默认值	15 dB
菜单项	峰值>搜索配置>峰值偏移
举例	:CALCulate:MARKer:PEAK:EXCursion 10

4.4.1.19 打开峰值表 (:CALCulate:MARKer:PEAK:TABLE)

命令格式	:CALCulate:MARKer:PEAK:TABLE ON OFF 0 1 :CALCulate:MARKer:PEAK:TABLE?
说明	打开关闭峰值表 查询峰值表打开状态
参数类型	布尔型
参数范围	ON OFF 0 1
返回值	0 1
默认值	0
菜单项	峰值>峰值表
举例	:CALCulate:MARKer:PEAK:TABLE ON

4.4.1.20 获取峰值表数据 (:CALCulate:PEAK:TABLE)

命令格式	:CALCulate:PEAK:TABLE?
说明	获取峰值表数据
参数类型	无
参数范围	无
返回值	字符串
默认值	无
菜单项	峰值>峰值表
举例	:CALCulate:PEAK:TABLE?

4.4.1.21 光标连续峰值

(:CALCulate:MARKer[1]|2|3|4|5|6|7|8:CPSearch[:STATE])

命令格式	:CALCulate:MARKer[1] 2 3 4 5 6 7 8:CPSearch[:STATE] OFF ON 0 1 :CALCulate:MARKer[1] 2 3 4 5 6 7 8:CPSearch[:STATE]?
说明	开关连续峰值搜索功能

	获取连续峰值搜索功能开关状态
参数类型	布尔型
参数范围	OFF ON 0 1
返回值	0 1
默认值	无
菜单项	峰值>连续峰值
举例	:CALCulate:MARKer1:CPSEarch ON

4.4.1.22 光标峰值搜索

(:CALCulate:MARKer[1]|2|3|4|5|6|7|8:MAXimum)

命令格式	:CALCulate:MARKer[1] 2 3 4 5 6 7 8:MAXimum
说明	光标搜索峰值，并用指定的光标标记 (若峰峰值打开则进行峰峰值搜索，反之则进行单峰值搜索，参考命令 :CALCulate:MARKer[1] 2 3 4 5 6 7 8:PTPeak:STATE 搜索条件包括峰值类型、绝对阈值和相对偏移，参考如下命令 :CALCulate:MARKer:PEAK:SEARch:MODE :CALCulate:MARKer:PEAK:THReshold :CALCulate:MARKer:PEAK:EXCursion)
参数类型	无
参数范围	无
返回值	无
默认值	无
菜单项	峰值
举例	:CALCulate:MARKer4:MAXimum

4.4.1.23 光标搜索下一峰值

(:CALCulate:MARKer[1]|2|3|4|5|6|7|8:MAXimum:NEXT)

命令格式	:CALCulate:MARKer[1] 2 3 4 5 6 7 8:MAXimum:NEXT
说明	光标搜索下一个峰值，并用指定的光标标记 (依据已设定的搜索条件，包括峰值类型、绝对阈值和相对偏移，参考如下命令 :CALCulate:MARKer:PEAK:SEARch:MODE :CALCulate:MARKer:PEAK:THReshold :CALCulate:MARKer:PEAK:EXCursion)
参数类型	无
参数范围	无
返回值	无
默认值	无
菜单项	峰值>下一峰值
举例	:CALCulate:MARKer1:MAXimum:NEXT

4.4.1.24 光标搜索左峰值

(:CALCulate:MARKer[1]|2|3|4|5|6|7|8:MAXimum:LEFT)

命令格式	:CALCulate:MARKer[1] 2 3 4 5 6 7 8:MAXimum:LEFT
说明	光标搜索左峰值，并用指定的光标标记 (依据已设定的搜索条件，包括峰值类型、绝对阈值和相对偏移，参考如下命令 :CALCulate:MARKer:PEAK:SEARch:MODE :CALCulate:MARKer:PEAK:THReshold :CALCulate:MARKer:PEAK:EXCursion)
参数类型	无
参数范围	无
返回值	无
默认值	无
菜单项	峰值>左峰值
举例	:CALCulate:MARKer1:MAXimum:LEFT

4.4.1.25 光标搜索右峰值

(:CALCulate:MARKer[1]|2|3|4|5|6|7|8:MAXimum:RIGHT)

命令格式	:CALCulate:MARKer[1] 2 3 4 5 6 7 8:MAXimum:RIGHT
说明	光标搜索右峰值，并用指定的光标标记 (依据已设定的搜索条件，包括峰值类型、绝对阈值和相对偏移，参考如下命令 :CALCulate:MARKer:PEAK:SEARch:MODE :CALCulate:MARKer:PEAK:THReshold :CALCulate:MARKer:PEAK:EXCursion)
参数类型	无
参数范围	无
返回值	无
默认值	无
菜单项	峰值>右峰值
举例	:CALCulate:MARKer1:MAXimum:RIGHT

4.4.1.26 峰峰值搜索

(:CALCulate:MARKer[1]|2|3|4|5|6|7|8:PTPeak)

命令格式	:CALCulate:MARKer[1] 2 3 4 5 6 7 8:PTPeak
说明	执行一次峰峰搜索，并用指定光标对标记
参数类型	无
参数范围	无
返回值	无
默认值	无
菜单项	峰值>峰峰值
举例	:CALCulate:MARKer1:PTPeak

4.4.1.27 光标功能

(:CALCulate:MARKer[1]|2|3|4|5|6|7|8:FUNCTION)

命令格式	:CALCulate:MARKer[1] 2 3 4 5 6 7 8:FUNCTION OFF FCOunt NOISe NDB :CALCulate:MARKer[1] 2 3 4 5 6 7 8:FUNCTION?
说明	设置光标功能 获取光标功能
参数类型	枚举
参数范围	OFF: 正常光标 NOISe: 光标噪声 NDB: N dB 带宽
返回值	枚举: OFF NOISe NDB
默认值	OFF
菜单项	光标功能
举例	:CALCulate:MARK1:FUNCTION NOISe

4.4.1.28 设置频率计数器状态

(:CALCulate:MARKer[1]|2|3|4|5|6|7|8:FCOunt[:STATe])

命令格式	:CALCulate:MARKer[1] 2 3 4 5 6 7 8:FCOunt[:STATe] ON OFF 0 1
说明	设置光标频率计数器状态
参数类型	布尔型
参数范围	ON OFF 0 1
返回值	0 1
默认值	0
菜单项	光标功能>频率计数
举例	:CALCulate:MARK1:FCOunt 1

4.4.1.29 查询频率计数器

(:CALCulate:MARKer[1]|2|3|4|5|6|7|8:FCOunt:X?)

命令格式	:CALCulate:MARKer[1] 2 3 4 5 6 7 8:FCOunt:X?
说明	读取光标频率计数器读数
参数类型	无
参数范围	无
返回值	无
默认值	无
菜单项	光标功能>频率计数
举例	:CALCulate:MARK1:FCOunt:X?

4.4.1.30 N dB 带宽读值

(:CALCulate:MARKer[1]|2|3|4|5|6|7|8:BANDwidth:RESult?)

命令格式	:CALCulate:MARKer[1] 2 3 4 5 6 7 8:BANDwidth:RESult?
说明	设置读取 N dB 带宽结果
参数类型	无
参数范围	无
返回值	浮点型
默认值	无
菜单项	光标功能> N dB 带宽
举例	:CALCulate:MARK1:BANDwidth:RESult?

4.4.1.31 N dB 带宽参考值

(:CALCulate:MARKer[1]|2|3|4|5|6|7|8:BANDwidth[1]|2|3|4|5|6|7|8:NDB?)

命令格式	:CALCulate:MARKer[1] 2 3 4 5 6 7 8:BANDwidth:NDB <value> :CALCulate:MARKer[1] 2 3 4 5 6 7 8:BANDwidth:NDB?
说明	设置读取 N dB 带宽参考值
参数类型	浮点型
参数范围	-100 dB ~ 100 dB
返回值	浮点型
默认值	-3 dB
菜单项	光标功能> N dB 带宽
举例	:CALCulate:MARK1:BANDwidth:NDB 10 DB

4.4.1.32 光标 X 轴读数方式

(:CALCulate:MARKer[1]|2|3|4|5|6|7|8:X:READout)

命令格式	:CALCulate:MARKer[1] 2 3 4 5 6 7 8:X:READout FREQuency TIME PERiod :CALCulate:MARKer[1] 2 3 4 5 6 7 8:X:READout?
说明	设置光标在 X 轴读数方式 读取光标在 X 轴读数方式
参数类型	枚举
参数范围	FREQuency: 频率 TIME: 时间 PERiod: 周期
返回值	枚举: FREQ TIME PER
默认值	FREQuency
菜单项	光标功能> 读数
举例	:CALCulate:MARKer1:X:READout FREQuency

4.4.2 Limit

4.4.2.1 限制测试开始 (:CALCulate:LLINe:TEST:START)

命令格式	:CALCulate:LLINe:TEST:START
说明	限制测试开始
参数类型	无
参数范围	无
返回值	无
默认值	无
菜单项	限制>测试
举例	:CALCulate:LLINe:TEST:START

4.4.2.2 限制测试停止 (:CALCulate:LLINe:TEST:STOP)

命令格式	:CALCulate:LLINe:TEST:STOP
说明	停止限制测试
参数类型	无
参数范围	无
返回值	无
默认值	无
菜单项	限制>测试
举例	:CALCulate:LLINe:TEST:STOP

4.4.2.3 读取限制测试状态 (:CALCulate:LLINe:TEST:STATe?)

命令格式	:CALCulate:LLINe:TEST:STATe?
说明	读取限制测试状态
参数类型	无
参数范围	无
返回值	0 1
默认值	OFF
菜单项	限制>测试
举例	:CALCulate:LLINe:TEST: STAT?

4.4.2.4 限制线状态 (:CALCulate:LLINe[1]|2:STATe)

命令格式	:CALCulate:LLINe[1] 2:STATe OFF ON 0 1 :CALCulate:LLINe[1] 2:STATe?
说明	设置限制状态 获取限制状态
参数类型	布尔型
参数范围	OFF ON 0 1
返回值	0 1
默认值	OFF
菜单项	限制>限制

举例	:CALCulate:LLINe1:STATe OFF
----	-----------------------------

4.4.2.5 限制类型 (:CALCulate:LLINe[1]|2:TYPE)

命令格式	:CALCulate:LLINe[1] 2:TYPE UPPer LOWer :CALCulate:LLINe[1] 2:TYPE?
说明	设置限制类型 获取限制类型
参数类型	枚举
参数范围	UPPer LOWer
返回值	枚举
默认值	LINE1 默认 UPPer, LINE2 默认 LOWer
菜单项	限制>编辑
举例	:CALCulate:LLINe1:TYPE LOWer

4.4.2.6 限制模式 (:CALCulate:LLINe[1]|2:MODE)

命令格式	:CALCulate:LLINe[1] 2:MODE LINE POINT :CALCulate:LLINe[1] 2:MODE?
说明	设置限制模式 获取限制模式
参数类型	枚举
参数范围	LINE POINT
返回值	枚举
默认值	LINE
菜单项	限制>编辑
举例	:CALCulate:LLINe1:MODE POINT

4.4.2.7 限制线幅值 (:CALCulate:LLINe[1]|2:Y)

命令格式	:CALCulate:LLINe[1] 2:Y <value> :CALCulate:LLINe[1] 2:Y?
说明	设置限制线幅值 获取限制线幅值
参数类型	浮点型
参数范围	-400 dBm~330 dBm
返回值	浮点型
默认值	0 dBm
菜单项	限制>编辑>幅度
举例	:CALCulate:LLINe1:Y 5dBm

4.4.2.8 限制规则数据 (:CALCulate:LLINe[1]|2:DATA)

命令格式	:CALCulate:LLINe[1] 2:DATA <x-axis>,<ampl>{,<x-axis>, <ampl>} :CALCulate:LLINe[1] 2:DATA?
说明	设置限制规则数据 获取限制规则数据

参数类型	X 轴：浮点型 幅度：浮点型
参数范围	X 轴：0~3.2GHz 幅度：-400 dBm~330 dBm
返回值	X 轴：浮点型 幅度：浮点型
默认值	X 轴：0 Hz 幅度：-50 dBm
菜单项	限制>编辑
举例	:CALC:LLINe1:DATA 10000000,-20,20000000,-30

4.4.2.9 增加限制规则数据（:CALCulate:LLINe[1]|2:ADD）

命令格式	:CALCulate:LLINe[1] 2:ADD <x-axis>,<ampl>
说明	增加限制规则数据
参数类型	X 轴：浮点型 幅度：浮点型
参数范围	X 轴：0~1.5 GHz 幅度：无
返回值	X 轴：浮点型 幅度：浮点型
默认值	X 轴：-1 Hz 幅度：0 dBm
菜单项	限制>编辑
举例	:CALCulate:LLINe1:ADD 10000000,-20

4.4.2.10 删除指定限制规则点 （:CALCulate:LLINe[1]|2:DELeTe）

命令格式	:CALCulate:LLINe[1] 2:DELeTe <number>
说明	删除指定限制规则点
参数类型	整型
参数范围	无
返回值	无
默认值	无
菜单项	限制>编辑>删除点
举例	:CALCulate:LLINe1:DELeTe 2

4.4.2.11 删除全部限制规则点 （:CALCulate:LLINe:ALL:DELeTe）

命令格式	:CALCulate:LLINe[1] 2:ALL:DELeTe
说明	删除全部限制规则点
参数类型	无
参数范围	无

返回值	无
默认值	无
菜单项	限制>编辑>删除全部
举例	:CALCulate:LLINe2:ALL:DELeTe

4.4.2.12 限制规则水平轴单位 (:CALCulate:LLINe:CONTRol:DOMain)

命令格式	:CALCulate:LLINe:CONTRol:DOMain FREQUency TIME :CALCulate:LLINe:CONTRol:DOMain?
说明	设置限制规则水平单位 查询限制规则水平单位
参数类型	枚举
参数范围	FREQUency: 频率 TIME: 时间
返回值	枚举: FREQ TIME
默认值	FREQUency
菜单项	限制>设置>X 轴
举例	:CALCulate:LLINe:CONTRol:DOMain FREQUency

4.4.2.13 限制蜂鸣器 (:CALCulate:LLINe:CONTRol:BEEP)

命令格式	:CALCulate:LLINe:CONTRol:BEEP OFF ON 0 1 :CALCulate:LLINe:CONTRol:BEEP?
说明	设置限制蜂鸣器 获取限制蜂鸣器状态
参数类型	布尔型
参数范围	OFF ON 0 1
返回值	0 1
默认值	ON
菜单项	限制>设置>蜂鸣器
举例	:CALCulate:LLINe:CONTRol:BEEP OFF

4.4.2.14 查询限制测试结果 (:CALCulate:LLINe:FAIL?)

命令格式	:CALCulate:LLINe:FAIL?
说明	查询限制测试结果
参数类型	无
参数范围	无
返回值	PASS FAIL
默认值	无
菜单项	无
举例	:CALCulate:LLINe:FAIL?

4.4.2.15 限制测试失败即停（:CALCulate:LLINe:FAIL:STOP）

命令格式	:CALCulate:LLINe:FAIL:STOP OFF ON 0 1 :CALCulate:LLINe:FAIL:STOP?
说明	设置限制测试失败即停 查询失败即停状态
参数类型	布尔型
参数范围	OFF ON 0 1
返回值	0 1
默认值	OFF
菜单项	限制>设置>失败即停
举例	:CALCulate:LLINe:FAIL:STOP OFF

4.4.2.16 限制频率偏移（:CALCulate:LLINe1|2:Offset:X）

命令格式	:CALCulate:LLINe1 2:Offset:X <value> :CALCulate:LLINe1 2:Offset:X?
说明	设置限制点模板频率偏移 获取限制点模板频率偏移
参数类型	浮点型
参数范围	
返回值	浮点型
默认值	0 Hz
菜单项	限制>编辑>频率偏移
举例	:CALCulate:LLINe1 2:Offset:X 1MHz

4.4.2.17 限制幅度偏移（:CALCulate:LLINe1|2:Offset:Y）

命令格式	:CALCulate:LLINe1 2:Offset:Y <value> :CALCulate:LLINe1 2:Offset:Y?
说明	设置限制点模板幅度偏移 获取限制点模板幅度偏移
参数类型	浮点型
参数范围	-350 dB~380 dBm
返回值	浮点型
默认值	0dBm
菜单项	限制>编辑>幅度偏移
举例	:CALCulate:LLINe1 2:Offset:Y 5dB

4.5 Measurement 命令系统

4.5.1 反射测量（Reflection）

SSA 系列产品支持此功能；SVA 系列产品不支持此功能。

4.5.1.1 清除校准数据 ([:SENSe]:CAT:RST)

命令格式	[:SENSe]:CAT:RST
说明	清除校准数据
参数类型	无
参数范围	无
返回值	无
默认值	无
菜单项	测量>反射测量>重置
举例	:CAT:RST

4.5.1.2 校准类型 ([:SENSe]:CAT:FREFlect:TYPE)

命令格式	[:SENSe]:CAT:FREFlect:TYPE [:SENSe]:CAT:FREFlect:TYPE?
说明	设置校准类型 获取校准类型
参数类型	枚举型
参数范围	OPEN: 开路 HOS: (开路+短路) /2 OL: 开路+负载
返回值	枚举
默认值	无
菜单项	测量>反射测量>校准
举例	:CAT:FREFlect:TYPE OL

4.5.1.3 校准开路 ([:SENSe]:CAT:FREFlect:OPEN)

命令格式	[:SENSe]:CAT:FREFlect:OPEN
说明	校准开路
参数类型	无
参数范围	无
返回值	无
默认值	无
菜单项	测量>反射测量>校准
举例	:CAT:FREFlect:OPEN

4.5.1.4 校准短路 ([:SENSe]:CAT:FREFlect:SHORT)

命令格式	[:SENSe]:CAT:FREFlect:SHORT
说明	校准短路
参数类型	无
参数范围	无
返回值	无
默认值	无
菜单项	测量>反射测量>校准

举例	:CAT:FREFlect:SHORT
----	---------------------

4.5.1.5 校准负载（[:SENSe]:CAT:FREFlect:LOAD）

命令格式	[:SENSe]:CAT:FREFlect:LOAD
说明	校准负载
参数类型	无
参数范围	无
返回值	无
默认值	无
菜单项	测量>反射测量>校准
举例	:CAT:FREFlect:LOAD

4.5.1.6 读取回波损耗

（[:SENSe]:MEASure:REFLction[1]|2|3|4|5|6|7|8:RETUrnloss?）

命令格式	[:SENSe]:MEASure:REFLction[1] 2 3 4 5 6 7 8:RETUrnloss?
说明	读取回波损耗
参数类型	无
参数范围	无
返回值	
默认值	无
菜单项	测量>反射测量
举例	:MEASure:REFLction2:RETUrnloss?

4.5.1.7 读取反射系数

（[:SENSe]:MEASure:REFLction[1]|2|3|4|5|6|7|8:COEFFicient?）

命令格式	[:SENSe]:MEASure:REFLction[1] 2 3 4 5 6 7 8:COEFFicient?
说明	获取反射系数
参数类型	无
参数范围	无
返回值	
默认值	无
菜单项	测量>反射测量
举例	:MEASure:REFLction3:COEFFicient?

4.5.1.8 读取电压驻波比

（[:SENSe]:MEASure:REFLction[1]|2|3|4|5|6|7|8:VSWR?）

命令格式	[:SENSe]:MEASure:REFLction:VSWR?
说明	获取电压驻波比
参数类型	无

参数范围	无
返回值	
默认值	无
菜单项	测量>反射测量
举例	:MEASure:REFLction3:VSWR?

4.5.2 邻道功率比 (ACPR)

4.5.2.1 主信道带宽

([:SENSe]:ACPRatio:BWIDth:INTEgration)

命令格式	[:SENSe]:ACPRatio:BWIDth:INTEgration <freq> [:SENSe]:ACPRatio:BWIDth:INTEgration?
说明	设置主信道带宽 获取主信道带宽
参数类型	浮点型, 单位 Hz、KHz、MHz、GHz
参数范围	100 Hz~3.2 GHz
返回值	浮点型, 单位 Hz
默认值	1MHz
菜单项	测量>邻道功率比>测量设置>主信道
举例	INSTRument:MEASure ACPR :ACPRatio:BWIDth:INTEgration 20 MHz

4.5.2.2 邻道带宽

([:SENSe]:ACPRatio:OFFSet:BWIDth[:INTEgration])

命令格式	[:SENSe]:ACPRatio:OFFSet:BWIDth[:INTEgration] <freq> [:SENSe]:ACPRatio:OFFSet:BWIDth[:INTEgration]?
说明	设置邻道带宽 获取邻道带宽
参数类型	浮点型, 单位 Hz、KHz、MHz、GHz
参数范围	100 Hz~3.2 GHz
返回值	浮点型, 单位 Hz
默认值	1MHz
菜单项	测量>邻道功率比>测量设置>邻道带宽
举例	:ACPRatio:OFFSet:BWIDth 20 MHz

4.5.2.3 邻道间隔

([:SENSe]:ACPRatio:OFFSet[:FREQUency])

命令格式	[:SENSe]:ACPRatio:OFFSet[:FREQUency] <freq> [:SENSe]:ACPRatio:OFFSet[:FREQUency]?
说明	设置邻道间隔 获取邻道间隔
参数类型	浮点型, 单位 Hz、KHz、MHz、GHz

参数范围	100 Hz~700 MHz
返回值	浮点型，单位 Hz
默认值	3MHz
菜单项	测量>邻道功率比
举例	:ACPRatio:OFFSet 20 MHz

4.5.2.4 读取主信道功率（:MEASure:ACPRatio:MAIN?）

命令格式	:MEASure:ACPRatio:MAIN?
说明	获取主信道功率
参数类型	无
参数范围	无
返回值	浮点型，单位 dBm
默认值	无
菜单项	测量>邻道功率比
举例	:MEASure:ACPRatio:MAIN?

4.5.2.5 读取低频邻道功率 （:MEASure:ACPRatio:LOWer:POWer?）

命令格式	:MEASure:ACPRatio:LOWer:POWer?
说明	获取低频邻道功率
参数类型	无
参数范围	无
返回值	浮点型，单位 dBm
默认值	无
菜单项	测量>邻道功率比
举例	:MEASure:ACPRatio:LOWer:POWer?

4.5.2.6 读取低频邻道功率比（:MEASure:ACPRatio:LOWer?）

命令格式	:MEASure:ACPRatio:LOWer?
说明	获取低频邻道功率比
参数类型	无
参数范围	无
返回值	浮点型，单位 dBm
默认值	无
菜单项	测量>邻道功率比
举例	:MEASure:ACPRatio:LOWer?

4.5.2.7 读取高频邻道功率 （:MEASure:ACPRatio:UPPer:POWer?）

命令格式	:MEASure:ACPRatio:UPPer:POWer?
说明	获取高频邻道功率

参数类型	无
参数范围	无
返回值	浮点型，单位 dBm
默认值	无
菜单项	测量>邻道功率比
举例	:MEASure:ACPRatio:UPPer:POWer?

4.5.2.8 读取高频邻道功率比（:MEASure:ACPRatio:UPPer?）

命令格式	:MEASure:ACPRatio:UPPer?
说明	获取高频邻道功率比
参数类型	无
参数范围	无
返回值	浮点型
默认值	无
菜单项	测量>邻道功率比
举例	:MEASure:ACPRatio:UPPer?

4.5.3 信道功率（CHP）

4.5.3.1 积分带宽（[:SENSe]:CHPower:BWIDth:INTEgration）

命令格式	[:SENSe]:CHPower:BWIDth:INTEgration <freq> [:SENSe]:CHPower:BWIDth:INTEgration?
说明	设置积分带宽 获取积分带宽
参数类型	浮点型，单位 Hz、KHz、MHz、GHz
参数范围	100 Hz~3.2 GHz 零扫宽情况下为 0~1.5 GHz
返回值	浮点型，单位 Hz
默认值	2 MHz
菜单项	测量>信道功率>测量设置>积分带宽
举例	:CHPower:BWIDth:INTEgration 1.0 GHz

4.5.3.2 扫宽功率

（[:SENSe]:CHPower:FREQuency:SPAN:POWer）

命令格式	[:SENSe]:CHPower:FREQuency:SPAN:POWer
说明	将信道扫宽的值设置为积分带宽
参数类型	无
参数范围	无
返回值	无
默认值	无
菜单项	测量>信道功率>测量设置>扫宽功率
举例	:CHPower:FREQuency:SPAN:POWer

4.5.3.3 读取信道功率和功率谱密度 (:MEASure:CHPower?)

命令格式	:MEASure:CHPower?
说明	读信道功率和功率谱密度
参数类型	无
参数范围	无
返回值	浮点型, 信道功率单位 dBm 浮点型, 功率谱密度单位 dBm/Hz
默认值	无
菜单项	测量>信道功率
举例	:MEASure:CHPower?

4.5.3.4 读取信道功率 (:MEASure:CHPower:CHPower?)

命令格式	:MEASure:CHPower:CHPower?
说明	读信道功率
参数类型	无
参数范围	无
返回值	浮点型, 信道功率单位 dBm
默认值	无
菜单项	测量>信道功率
举例	:MEASure:CHPower:CHPower?

4.5.3.5 读取信道功率谱密度 (:MEASure:CHPower:DENSity?)

命令格式	:MEASure:CHPower:DENSity?
说明	读信道功率谱密度
参数类型	无
参数范围	无
返回值	浮点型, 功率谱密度单位 dBm/Hz
默认值	无
菜单项	测量>信道功率
举例	:MEASure:CHPower:DENSity?

4.5.4 占用带宽 (OBW)

4.5.4.1 计算方法 ([:SENSe]:OBWidth:METHod)

命令格式	[:SENSe]:OBWidth:METHod PERCent DBC [:SENSe]:OBWidth:METHod?
说明	设置占用带宽的计算方法 获取占用带宽的计算方法
参数类型	枚举
参数范围	PERCent: 百分比 DBC: dBc
返回值	枚举

默认值	PERCent
菜单项	测量>占用带宽>测量设置>方法
举例	:OBW:METHod PERCent

4.5.4.2 占用带宽百分比 ([:SENSe]:OBWidth:PERCent)

命令格式	[:SENSe]:OBWidth:PERCent <para> [:SENSe]:OBWidth:PERCent?
说明	设置占用带宽百分比 获取占用带宽百分比
参数类型	浮点型
参数范围	10~99.99
返回值	浮点型
默认值	99
菜单项	测量>占用带宽>测量设置> %
举例	:OBW:PERCent 50

4.5.4.3 占用带宽 dBc ([:SENSe]:OBWidth:XDB)

命令格式	[:SENSe]:OBWidth:XDB <value> [:SENSe]:OBWidth:XDB?
说明	设置占用带宽 dBc 值 获取占用带宽 dBc 值
参数类型	浮点型
参数范围	0.1~100
返回值	浮点型
默认值	26
菜单项	测量>占用带宽>测量设置> dBc
举例	:OBWidth:XDB 3

4.5.4.4 读取占用带宽和带宽中心 (:MEASure:OBWidth?)

命令格式	:MEASure:OBWidth?
说明	读取占用带宽和带宽中心
参数类型	无
参数范围	无
返回值	浮点型，单位 Hz
默认值	无
菜单项	测量>占用带宽
举例	:MEASure:OBW?

4.5.4.5 读取占用带宽 (:MEASure:OBWidth:OBWidth?)

命令格式	:MEASure:OBWidth:OBWidth?
说明	读取占用带宽
参数类型	无

参数范围	无
返回值	浮点型，单位 Hz
默认值	无
菜单项	测量>占用带宽
举例	:MEASure:OBW:OBW?

4.5.4.6 读取占用带宽中心 (:MEASure:OBWidth:CENTRoid?)

命令格式	:MEASure:OBWidth:CENTRoid?
说明	读取占用带宽中心
参数类型	无
参数范围	无
返回值	浮点型，单位 Hz
默认值	无
菜单项	测量>占用带宽
举例	:MEASure:OBW:CENTRoid?

4.5.4.7 传输频率误差

(:MEASure:OBWidth:OBWidth:FERRor?)

命令格式	:MEASure:OBWidth:OBWidth:FERRor?
说明	获取传输频率误差
参数类型	无
参数范围	无
返回值	浮点型，单位 Hz
默认值	无
菜单项	测量>占用带宽
举例	:MEASure:OBWidth:OBWidth:FERRor?

4.5.5 时域功率 (T-Power)

4.5.5.1 时域功率中心频率

([:SENSe]:TPOWer:FREQUency:CENTer)

命令格式	[:SENSe]:TPOWer:FREQUency:CENTer <freq> [:SENSe]:TPOWer:FREQUency:CENTer?
说明	设置时域功率中心频率 获取时域功率中心频率
参数类型	浮点型，单位 Hz、KHz、MHz、GHz
参数范围	50 Hz~3.199999950 GHz 零扫宽情况下为 0~3.2 GHz
返回值	浮点型，单位 Hz
默认值	1.6 GHz
菜单项	测量>时域功率>测量设置>中心频率
举例	:TPOWer:FREQUency:CENTer 15KHz

4.5.5.2 时域功率起始线 ([:SENSE]:TPOWER:LLIMIT)

命令格式	[:SENSE]:TPOWER:LLIMIT <time> [:SENSE]:TPOWER:LLIMIT?
说明	设置时域功率功测量起始线 获取时域功率功测量起始线
参数类型	浮点型, 单位为 s
参数范围	0 ~ 1000 s
返回值	浮点型, 时间单位: 秒 (s)
默认值	0
菜单项	测量>时域功率>测量设置>起始线
举例	:TPOWER:LLIMIT 100

4.5.5.3 时域功率截止线 ([:SENSE]:TPOWER:RLIMIT)

命令格式	[:SENSE]:TPOWER:RLIMIT <time> [:SENSE]:TPOWER:RLIMIT?
说明	设置时域功率功测量截止线 获取时域功率功测量截止线
参数类型	浮点型, 单位为 s
参数范围	0 ~ 1000 s
返回值	浮点型, 时间单位: 秒 (s)
默认值	0.02s
菜单项	测量>时域功率>测量设置>终止线
举例	:TPOWER:RLIMIT 0.02

4.5.5.4 读取时域功率 (:MEASURE:TPOWER?)

命令格式	:MEASURE:TPOWER?
说明	读取时域功率
参数类型	无
参数范围	无
返回值	浮点型, 单位 dBm
默认值	无
菜单项	测量>时域功率
举例	:MEASURE:TPOWER?

4.5.6 三阶交调 (TOI)

4.5.6.1 读取三阶交调测量结果 (:MEASURE:TOI?)

命令格式	:MEASURE:TOI?
说明	读取三阶互调失真的测量结果 以科学计数形式返回以逗号间隔的下列值: 低基频信号(Lower Tone)的频率(Hz), 幅度, 高基频信号(Upper Tone)的频率(Hz), 幅度, 低频 TOI(Lower 3rd)的频率(Hz), 幅度,

	三阶互调截止点(Intercept)，高频 TOI(Upper 3rd)的频率(Hz)，幅度，三阶互调截止点(Intercept)。
参数类型	无
参数范围	无
返回值	浮点型
默认值	无
菜单项	测量>三阶交调
举例	:MEASure:TOI?

4.5.6.2 读取三阶交调截止点 (:MEASure:TOI?)

命令格式	:MEASure:TOI:IP3?
说明	读取低频 TOI(Lower 3rd)和 高频 TOI(Upper 3rd)的三阶互调截止点(Intercept)中的较小值
参数类型	无
参数范围	无
返回值	浮点型
默认值	无
菜单项	测量>三阶交调
举例	:MEASure:TOI:IP3?

4.5.7 载噪比 (CNR)

4.5.7.1 载波带宽

([:SENSe]:CNRatio:BANDwidth:INTegration)

命令格式	[:SENSe]:CNRatio:BANDwidth:INTegration <freq> [:SENSe]:CNRatio:BANDwidth:INTegration?
说明	设置载波带宽 获取载波带宽
参数类型	浮点型，单位 Hz、kHz、MHz、GHz
参数范围	100 Hz~3.2 GHz
返回值	浮点型，单位 Hz
默认值	1MHz
菜单项	测量>载噪比>测量设置>载波带宽
举例	INSTRument:MEASure CNR :CNRatio:BANDwidth:INTegration 20 MHz

4.5.7.2 噪声带宽 ([:SENSe]:CNRatio:BANDwidth:NOISe)

命令格式	[:SENSe]:CNRatio:BANDwidth:NOISe <freq> [:SENSe]:CNRatio:BANDwidth:NOISe?
说明	设置噪声带宽 获取噪声带宽
参数类型	浮点型，单位 Hz、kHz、MHz、GHz
参数范围	100 Hz~3.2 GHz

返回值	浮点型，单位 Hz
默认值	1MHz
菜单项	测量>载噪比>测量设置>噪声带宽
举例	:ACPRatio:OFFSet:BWIDth 20 MHz

4.5.7.3 频率偏移（[:SENSe]:CNRatio:OFFSet）

命令格式	[:SENSe]:CNRatio:OFFSet <freq> [:SENSe]:CNRatio:OFFSet?
说明	设置频率偏移 获取频率偏移
参数类型	浮点型，单位 Hz、kHz、MHz、GHz
参数范围	100 Hz~700 MHz
返回值	浮点型，单位 Hz
默认值	3MHz
菜单项	测量>载噪比
举例	:ACPRatio:OFFSet 20 MHz

4.5.7.4 查询载噪比（:MEASure:CNRatio?）

命令格式	:MEASure:CNRatio?
说明	获取载噪比
参数类型	
参数范围	
返回值	浮点型，单位 Hz
默认值	
菜单项	测量>载噪比
举例	:MEASure:CNRatio?

4.5.7.5 查询载波功率（:MEASure:CNRatio:CARRier?）

命令格式	:MEASure:CNRatio:CARRier?
说明	获取载波功率
参数类型	
参数范围	
返回值	浮点型，单位 Hz
默认值	
菜单项	测量>载噪比
举例	:MEASure:CNRatio:CARRier?

4.5.7.6 查询噪声功率（:MEASure:CNRatio:NOISe?）

命令格式	:MEASure:CNRatio:NOISe?
说明	获取噪声功率

参数类型	
参数范围	
返回值	浮点型，单位 Hz
默认值	
菜单项	测量>载噪比
举例	:MEASure:CNRatio:NOISe?

4.5.8 谐波分析 (Harmonics)

4.5.8.1 基波频率

([:SENSe]:HARMonics:FREQuency:FUNDamental)

命令格式	[:SENSe]:HARMonics:FREQuency:FUNDamental <freq> [:SENSe]:HARMonics:FREQuency:FUNDamental?
说明	设置基波频率 获取基波频率
参数类型	浮点型，单位 Hz、kHz、MHz、GHz
参数范围	1 Hz~1.6 GHz
返回值	浮点型，单位 Hz
默认值	
菜单项	测量>载噪比>测量设置>基波频率
举例	HARMonics:FREQuency:FUNDamental 20 MHz

4.5.8.2 频率步进

([:SENSe]:HARMonics:FREQuency:STEP[:INCRement])

命令格式	[:SENSe]:HARMonics:FREQuency:STEP[:INCRement] <freq> [:SENSe]:HARMonics:FREQuency:STEP[:INCRement]?
说明	设置频率步进 获取频率步进
参数类型	浮点型，单位 Hz、kHz、MHz、GHz
参数范围	1 Hz~3.199999999 GHz
返回值	浮点型，单位 Hz
默认值	1MHz
菜单项	测量>载噪比>测量设置>频率步进
举例	:HARMonics:FREQuency:STEP 20 MHz

4.5.8.3 基波频率状态

([:SENSe]:HARMonics:FREQuency:FUNDamental:AUTO)

命令格式	[:SENSe]:HARMonics:FREQuency:FUNDamental:AUTO [:SENSe]:HARMonics:FREQuency:FUNDamental:AUTO?
说明	获取基波频率状态

	查询基波频率状态
参数类型	布尔型
参数范围	OFF ON 0 1
返回值	布尔型
默认值	ON
菜单项	测量>谐波分析>基波频率
举例	:HARMonics:FREQuency:FUNDamental:AUTO?

4.5.8.4 频率步进状态

([:SENSe]:HARMonics:FREQuency:STEP[:INCRement]:
AUTO)

命令格式	[:SENSe]:HARMonics:FREQuency:STEP[:INCRement]:AUTO [:SENSe]:HARMonics:FREQuency:STEP[:INCRement]:AUTO?
说明	设置频率步进状态 查询频率步进状态
参数类型	布尔型
参数范围	OFF ON 0 1
返回值	布尔型
默认值	ON
菜单项	测量>谐波分析>频率步进
举例	:HARMonics:FREQuency:STEP:AUTO off

4.5.8.5 谐波数 ([:SENSe]:HARMonics:NUMBer)

命令格式	[:SENSe]:HARMonics:NUMBer [:SENSe]:HARMonics:NUMBer?
说明	设置谐波数 查询谐波数
参数类型	整形
参数范围	2 ~ 10
返回值	整形
默认值	10
菜单项	测量>谐波分析>谐波数
举例	:HARMonics:NUMBer 5

4.5.8.6 选择谐波 ([:SENSe]:HARMonics:SELEct)

命令格式	[:SENSe]:HARMonics:SELEct [:SENSe]:HARMonics:SELEct?
说明	设置选择谐波 查询选择谐波

参数类型	整形
参数范围	0 ~ 10
返回值	整型
默认值	0
菜单项	测量>谐波分析>选择谐波
举例	:HARMonics:SElect 7

4.6 触发

4.6.1 触发类型 (:TRIGger[:SEQuence]:SOURce)

命令格式	:TRIGger[:SEQuence]:SOURce IMMEDIATE VIDeo EXTernal :TRIGger[:SEQuence]:SOURce?
说明	设置触发类型 获取触发类型
参数类型	枚举
参数范围	IMMEDIATE:自由触发 VIDeo:视屏触发 EXTernal:外部触发
返回值	枚举: IMM VID EXT
默认值	IMMEDIATE
菜单项	触发
举例	:TRIGger:SOURce IMMEDIATE

4.6.2 触发电平 (:TRIGger[:SEQuence]:VIDeo:LEVel)

命令格式	:TRIGger[:SEQuence]:VIDeo:LEVel <value> :TRIGger[:SEQuence]:VIDeo:LEVel?
说明	设置触发电平 获取触发电平
参数类型	浮点型, 单位 dBm、dBmV、dBuV、V、W
参数范围	单位为 dBm 时: -300dBm ~ 50dBm 单位为 dBmV 时: -253.01dBmV ~ 96.99dBmV 单位为 dBuV 时: -193.01dBuV ~ 156.99dBuV 单位为 Volts 时: 2.23e-16V ~ 70.71V 单位为 Watts 时: 1.00E-33W ~ 100W
返回值	浮点型, 单位 dBm、dBmV、dBuV、V、W
默认值	0 dBm
菜单项	触发>触发电平
举例	:TRIGger:VIDeo:LEVel 0.5 dBm

4.6.3 触发沿 (:TRIGger[:SEQuence]:RFBurst:SLOPe)

命令格式	:TRIGger[:SEQuence]:RFBurst:SLOPe POSitive NEGative
------	---

	:TRIGger[:SEQuence]:RFBurst:SLOPe?
说明	设置触发沿上升沿 下降沿 获取触发沿
参数类型	枚举
参数范围	POSitive:上升沿 NEGative:下降沿
返回值	枚举:POS NEG
默认值	POSitive
菜单项	触发>触发沿
举例	:TRIGger:RFBurst:SLOPe POSitive

4.7 TG

4.7.1TG 开关 (:OUTPut[:STATe])

命令格式	:OUTPut[:STATe] OFF ON 0 1 :OUTPut[:STATe]?
说明	开关 TG 读取 TG 开关状态
参数类型	布尔型
参数范围	OFF ON 0 1
返回值	0 1
默认值	0
菜单项	TG > TG
举例	:OUTPut ON

4.7.2TG 输出功率

(:SOURce:POWer[:LEVel][:IMMediate][:AMPLitude])

命令格式	:SOURce:POWer[:LEVel][:IMMediate][:AMPLitude] <value> :SOURce:POWer[:LEVel][:IMMediate][:AMPLitude]?
说明	设置 TG 输出功率 读取 TG 输出功率
参数类型	浮点型, 单位 dBm
参数范围	0 dBm ~ -20 dBm
返回值	浮点型
默认值	0 dBm
菜单项	TG > 信号幅度
举例	:SOURce:POWer -20

4.7.3TG 电平偏移 (:SOURce:CORRection:OFFSet)

命令格式	:SOURce:CORRection:OFFSet <value> :SOURce:CORRection:OFFSet?
------	---

说明	设置 TG 输出电平偏移 读取 TG 输出电平偏移
参数类型	浮点型, 单位 dBm
参数范围	200 dBm ~ -200 dBm
返回值	浮点型
默认值	0 dBm
菜单项	TG >幅度偏移
举例	:SOURce:CORRection:OFFSet 1

4.7.4TG 归一化开关 (:CALCulate:NTData[:STATe])

命令格式	:CALCulate:NTData[:STATe] OFF ON 0 1 :CALCulate:NTData[:STATe]?
说明	开关 TG 归一化 读取 TG 归一化状态
参数类型	布尔型
参数范围	OFF ON 0 1
返回值	0 1
默认值	0
菜单项	TG >归一化>归一化
举例	:CALCulate:NTData ON

4.7.5TG 归一化参考电平

(:DISPlay:WINDow:TRACe:Y[:SCALe]:NRLevel)

命令格式	:DISPlay:WINDow:TRACe:Y[:SCALe]:NRLevel <value> :DISPlay:WINDow:TRACe:Y[:SCALe]:NRLevel?
说明	设置 TG 归一化参考电平 读取 TG 归一化参考电平
参数类型	浮点型, 单位 dB
参数范围	-200 dB ~ 200 dB
返回值	浮点型, 单位 dB
默认值	0 dB
菜单项	TG >归一化>参考电平
举例	:DISPlay:WINDow:TRACe:Y:NRLevel 10

4.7.6TG 归一化参考位置

(:DISPlay:WINDow:TRACe:Y[:SCALe]:NRPosition)

命令格式	:DISPlay:WINDow:TRACe:Y[:SCALe]:NRPosition <integer> :DISPlay:WINDow:TRACe:Y[:SCALe]:NRPosition?
说明	设置 TG 归一化参考位置 读取 TG 归一化参考位置
参数类型	整型

参数范围	0 ~ 100
返回值	整型
默认值	100
菜单项	TG >归一化>参考位置
举例	:DISPlay:WINDow:TRACe:Y:NRPosition 10

4.7.7TG 归一化参考迹线开关 (:DISPlay:WINDow:NTTRace[:STATe])

命令格式	:DISPlay:WINDow:NTTRace[:STATe] OFF ON 0 1 :DISPlay:WINDow:NTTRace[:STATe]?
说明	设置 TG 归一化参考迹线开关
参数类型	布尔型
参数范围	OFF ON 0 1
返回值	0 1
默认值	0
菜单项	TG >归一化>参考迹线
举例	:DISPlay:WINDow:NTTRace ON

4.7.8TG 保存参考迹线 (:TRACe:COPIY:REF)

命令格式	:TRACe:COPIY:REF
说明	设置 TG 归一化保存参考迹线
参数类型	无
参数范围	
返回值	
默认值	
菜单项	TG >保存参考
举例	:TRACe:COPIY:REF

4.8 调制解调

4.8.1解调模式 ([:SENSe]:DEMod)

命令格式	[:SENSe]:DEMod AM FM OFF [:SENSe]:DEMod?
说明	设置解调模式 获取解调模式
参数类型	枚举
参数范围	AM: 幅度调制 FM: 频率调制 OFF: 关
返回值	枚举: AM FM OFF

默认值	OFF
菜单项	解调
举例	:DEMod AM

4.8.2解调时间（[:SENSe]:DEMod:TIME）

命令格式	[:SENSe]:DEMod:TIME <time> [:SENSe]:DEMod:TIME?
说明	设置解调时间 获取解调时间
参数类型	浮点型，单位 ms、us、s
参数范围	5 ms ~1000 s
返回值	浮点型，单位 s
默认值	5 s
菜单项	解调
举例	DEMod:TIME 5 ms

4.8.3耳机（[:SENSe]:DEMod:EPHONE）

命令格式	[:SENSe]:DEMod:EPHONE OFF ON 0 1 [:SENSe]:DEMod:EPHONE?
说明	开关耳机
参数类型	布尔型
参数范围	OFF ON 0 1
返回值	0 1
默认值	OFF
菜单项	解调>耳机
举例	:DEMod:EPHONE ON

4.8.4声音（[:SENSe]:DEMod:VOLUME）

命令格式	[:SENSe]:DEMod:VOLUME <value> [:SENSe]:DEMod:VOLUME?
说明	调节声音大小 获取声音大小
参数类型	整型
参数范围	0 ~ 10
返回值	整型
默认值	6
菜单项	解调>声音
举例	:DEMod:VOLUME 10

5. 矢量网络分析模式

VNA 模式支持命令系统中共有命令，命令中 ch 为通道参数，只支持 1，可以省略。支持 SVA1000X 系列频谱&矢量网络分析仪，本模式命令和是德科技 ENA 系列矢量网络分析仪命令兼容。

5.1 频率控制

5.1.1 中心频率（[:SENSe[ch]]:FREQuency:CENTer）

命令格式	[:SENSe[ch]]:FREQuency:CENTer <freq> [:SENSe[ch]]:FREQuency:CENTer?
说明	设置中心频率 按中心频率的步进递增或递减 查询当前中心频率
参数类型	浮点型，单位 Hz、kHz、MHz、GHz
参数范围	100.05 kHz~ 3.199999950 GHz
返回值	浮点型，单位 Hz
默认值	1.60005 GHz
菜单项	频率>中心频率
举例	:FREQuency:CENTer 0.2 GHz :SENSe1:FREQuency:CENTer 0.2 GHz :SENSe:FREQuency:CENTer 0.2 GHz

5.1.2 起始频率（[:SENSe[ch]]:FREQuency:STARt）

命令格式	[:SENSe[ch]]:FREQuency:STARt <freq> [:SENSe[ch]]:FREQuency:STARt?
说明	设置起始频率 查询当前起始频率
参数类型	浮点型，单位 Hz、kHz、MHz、GHz
参数范围	100 kHz~ 3.19999999GHz
返回值	浮点型，单位 Hz
默认值	100 kHz
菜单项	频率>起始频率
举例	:FREQuency:STARt 10 MHz

5.1.3 终止频率（[:SENSe[ch]]:FREQuency:STOP）

命令格式	[:SENSe[ch]]:FREQuency:STOP <freq> [:SENSe[ch]]:FREQuency:STOP?
说明	设置终止频率

	获取当前终止频率
参数类型	浮点型, 单位 Hz、kHz、MHz、GHz
参数范围	100.01 kHz~ 3.2 GHz
返回值	浮点型, 单位 Hz
默认值	3.2 GHz
菜单项	频率>终止频率
举例	:FREQUency:STOP 1.0 GHz

5.1.4 扫宽 ([:SENSe[ch]]:FREQUency:SPAN)

命令格式	[:SENSe[ch]]:FREQUency:SPAN <freq> [:SENSe[ch]]:FREQUency:SPAN?
说明	设置扫宽大小 获取扫宽大小
参数类型	浮点型, 单位 Hz、kHz、MHz、GHz
参数范围	100 Hz ~ 3.1999 GHz
返回值	浮点型, 单位 Hz
默认值	3.1999 GHz
菜单项	扫宽设置>扫宽
举例	:FREQUency:SPAN 1 GHz

5.2 幅度控制

5.2.1 自动刻度

([:DISPlay:WINDow[ch]:TRACe[1]|2|3|4:Y[:SCALe]:AUTO)

命令格式	:DISPlay:WINDow[ch]:TRACe[1] 2 3 4:Y[:SCALe]:AUTO
说明	设置自动刻度
参数类型	
参数范围	
返回值	
默认值	
菜单项	幅度设置>自动刻度
举例	:DISPlay:WINDow1:TRACe2:Y:SCALe:AUTO

5.2.2 参考电平

([:DISPlay:WINDow[ch]:TRACe[1]|2|3|4:Y[:SCALe]:RLEVEL)

命令格式	:DISPlay:WINDow[ch]:TRACe[1] 2 3 4:Y[:SCALe]:RLEVEL <value> :DISPlay:WINDow[ch]:TRACe[1] 2 3 4:Y[:SCALe]:RLEVEL?
说明	设置参考电平

	获取参考电平
参数类型	浮点型 单位 dB, 时间单位 (s, ms, us, ps)
参数范围	
返回值	浮点型
默认值	0 dBm
菜单项	幅度>参考电平
举例	:DISPlay:WINDow:TRACe:Y:RLEVel 20 DB

5.2.3 刻度/格

(:DISPlay:WINDow[ch]:TRACe[1]|2|3|4:Y[:SCALe]:PDIVision)

命令格式	:DISPlay:WINDow[ch]:TRACe[1] 2 3 4:Y[:SCALe]:PDIVision <integer> :DISPlay:WINDow[ch]:TRACe[1] 2 3 4:Y[:SCALe]:PDIVision?
说明	设置迹线对数显示时的刻度 获取迹线对数显示时的刻度
参数类型	浮点型 单位 dB, 时间单位 (s, ms, us, ps)
参数范围	0.1 dB ~ 1000 dB
返回值	浮点数
默认值	10 dB
菜单项	幅度>刻度/格
举例	:DISPlay:WINDow:TRACe:Y:PDIVision 10 dB

5.2.4 参考刻度位置

(:DISPlay:WINDow[ch]:TRACe[1]|2|3|4:Y[:SCALe]:RPOStion)

命令格式	:DISPlay:WINDow[ch]:TRACe[1] 2 3 4:Y[:SCALe]:RPOStion <integer> :DISPlay:WINDow[ch]:TRACe[1] 2 3 4:Y[:SCALe]:RPOStion?
说明	设置迹线参考刻度位置 获取参考刻度位置
参数类型	整型
参数范围	0 ~ 10
返回值	整型
默认值	5
菜单项	幅度>参考刻度
举例	:DISPlay:WINDow:TRACe:Y:SCALe:RPOStion 10

5.3 带宽控制

5.3.1 中频带宽（[:SENSE[ch]]:BWIDth[:RESolution]）

命令格式	[:SENSE[ch]]:BWIDth[:RESolution]?
说明	获取中频带宽
参数类型	离散型
参数范围	无
返回值	浮点型，单位 Hz
默认值	10 kHz
菜单项	BW > 中频带宽
举例	:BWIDth?

5.4 扫描控制

5.4.1 扫描点数（[:SENSE[ch]]:SWEep:POINts）

命令格式	[:SENSE[ch]]:SWEep:POINts<integer> [:SENSE[ch]]:SWEep:POINts?
说明	设置扫描点数 获取扫描点数
参数类型	整型
参数范围	101 ~ 751
返回值	整型
默认值	201
菜单项	扫描 > 扫描点数
举例	

5.4.2 重新扫描（:INITiate[ch][:IMMediate]）

命令格式	:INITiate[ch][:IMMediate]
说明	重新进行一次扫描
参数类型	无
参数范围	无
返回值	无
默认值	无
菜单项	
举例	:INITiate:IMMediate

5.4.3 连续扫描开关（:INITiate[ch]:CONTInuous）

命令格式	:INITiate[ch]:CONTInuous OFF ON 0 1 :INITiate[ch]:CONTInuous?
------	--

说明	开关连续扫描模式 获取连续扫描开关模式
参数类型	布尔型
参数范围	OFF ON 0 1
返回值	0 1
默认值	ON
菜单项	扫描>扫描模式
举例	:INITiate:CONTinuous OFF

5.5 TG

5.5.1 TG 输出功率

(:SOURce[ch]:POWER[:LEVel][:IMMediate][:AMPLitude])

命令格式	:SOURce[ch]:POWER[:LEVel][:IMMediate][:AMPLitude]?
说明	读取 TG 输出功率
参数类型	
参数范围	
返回值	浮点型
默认值	0 dBm
菜单项	TG >信号幅度
举例	:SOURce:POWER?

5.6 迹线

5.6.1 选择迹线 (:CALCulate[ch]:PARAmeter[1]|2|3|4:SElect)

命令格式	:CALCulate[ch]:PARAmeter[1] 2 3 4:SElect
说明	选择迹线
参数类型	
参数范围	
返回值	
默认值	1
菜单项	迹线>选择迹线
举例	:CALCulate:PARAmeter2:SElect

5.6.2 迹线数目 (:CALCulate[ch]:PARAmeter:COUNT)

命令格式	:CALCulate[ch]:PARAmeter:COUNT <integer> :CALCulate[ch]:PARAmeter:COUNT?
------	---

说明	选择迹线数目
参数类型	整型
参数范围	1 ~ 4
返回值	
默认值	1
菜单项	迹线>迹线数目
举例	:CALCulate:PARAmeter:COUNT 4

5.6.3数据迹线显示 (DISP:WINDow[ch]: TRACe[1]|2|3|4:STATe)

命令格式	DISP:WINDow[ch]:TRACe[1] 2 3 4:STATe DISP:WINDow[ch]:TRACe[1] 2 3 4:STATe?
说明	数据迹线显示
参数类型	布尔型
参数范围	OFF ON 0 1
返回值	0 1
默认值	ON
菜单项	迹线>显示
举例	DISP:WINDow:TRACe2:STATe OFF

5.6.4存储迹线显示 (DISP:WINDow[ch]: TRACe[1]|2|3|4:MEMory:[STATe])

命令格式	DISP:WINDow[ch]:TRACe[1] 2 3 4:MEMory [:STATe] DISP:WINDow[ch]:TRACe[1] 2 3 4:MEMory [:STATe]?
说明	存储迹线显示
参数类型	布尔型
参数范围	OFF ON 0 1
返回值	0 1
默认值	OFF
菜单项	迹线>显示
举例	DISP:WINDow[ch]:TRACe[ch]:MEMory OFF

5.6.5迹线保持 (:TRACe[1]|2|3|4:HOLD)

命令格式	:TRACe[1] 2 3 4:HOLD :TRACe[1] 2 3 4:HOLD?
说明	设置迹线保持类型 获取迹线保证类型
参数类型	枚举
参数范围	OFF: 关闭 MAX: 最大保持

	MIN: 最小保持
返回值	OFF MAX MIN
默认值	OFF
菜单项	迹线 > 迹线保持
举例	:TRACe2:HOLD MAX

5.6.6 测量数据复制到存储数据 (:CALCulate[ch][:SElected]:MATH:MEMorize)

命令格式	:CALCulate[ch][:SElected]:MATH:MEMorize
说明	测量数据复制到存储数据
参数类型	
参数范围	
返回值	
默认值	
菜单项	迹线 > 数据 -> 内存
举例	:CALCulate1:SElected:MATH:MEMorize

5.6.7 数学 (:CALCulate[ch][:SElected]:MATH:FUNcTion)

命令格式	:CALCulate[ch][:SElected]:MATH:FUNcTion :CALCulate[ch][:SElected]:MATH:FUNcTion?
说明	数学类型
参数类型	枚举
参数范围	DIVide MULtipl SUBtract ADD OFF
返回值	枚举
默认值	OFF
菜单项	迹线 > 数学
举例	:CALCulate1:SElected:MATH:MEMorize

5.6.8 格式化的校准数据 (:CALCulate[ch][:SElected]:DATA:FDATa)

命令格式	:CALCulate[ch][:SElected]:DATA:FDATa :CALCulate[ch][:SElected]:DATA:FDATa?
说明	设置查询迹线格式化的数据数组
参数类型	表示 NOP (测量点的数量) * 2 的数组数据 (格式化数据数组)。n 为 1 到 NOP 之间的整数。

	<ul style="list-style-type: none"> • 数据 (n*2-2): 第 n 个测量点的数据 (实部)。 • 数据 (n*2-1): 第 n 个测量点的数据 (虚部)。 • 数组索引从 0 开始
参数范围	
返回值	数组数据
默认值	
菜单项	
举例	:CALCulate:DATA:FDATa 1,0,0.5,1

5.6.9 格式化的内存校准数据

(:CALCulate[ch][:SElected]:DATA:FMEMory)

命令格式	:CALCulate[ch][:SElected]:DATA:FMEMory :CALCulate[ch][:SElected]:DATA:FMEMory?
说明	设置查询迹线格式化的内存数组
参数类型	表示 NOP (测量点的数量) *2 的数组数据 (格式化数据数组)。n 为 1 到 NOP 之间的整数。 <ul style="list-style-type: none"> • 数据 (n*2-2): 第 n 个测量点的数据 (实部)。 • 数据 (n*2-1): 第 n 个测量点的数据 (虚部)。 • 数组索引从 0 开始
参数范围	
返回值	内存数据
默认值	
菜单项	
举例	:CALCulate:DATA:FDATa 1,0,0.5,1

5.6.10 每条迹线平均次数

([:SENSe]:AVERAge:TRACe[1]|2|3|4:COUNT)

命令格式	[:SENSe]:AVERAge:TRACe[1] 2 3 4:COUNT <integer> [:SENSe]:AVERAge:TRACe[1] 2 3 4:COUNT?
说明	设置迹线的平均次数
参数类型	整型
参数范围	1 ~ 999
返回值	整型
默认值	100
菜单项	迹线>平均次数
举例	:AVERAge:TRACe:COUNT 200

5.6.11 每条迹线平均状态

([:SENSe]:AVERAge:TRACe1|2|3|4:STATe)

命令格式	[:SENSe]:AVERAge:TRACe1 2 3 4:STATe OFF ON 0 1 [:SENSe]:AVERAge:TRACe1 2 3 4:STATe?
------	--

说明	没有迹线参数时设置所有迹线的平均状态
参数类型	布尔型
参数范围	OFF ON 0 1
返回值	0 1
默认值	OFF
菜单项	迹线>平均
举例	:AVERAge:TRACe1:STATe ON

5.6.12 所有迹线平均次数 ([:SENSe[ch]]:AVERAge:COUNT)

命令格式	[:SENSe[ch]]:AVERAge:COUNT <integer> [:SENSe[ch]]:AVERAge:COUNT?
说明	设置所有迹线的平均次数 获取迹线的平均次数（目前默认迹线 1）
参数类型	整型
参数范围	1 ~ 999
返回值	整型
默认值	100
菜单项	迹线>平均次数
举例	:AVERAge:COUNT 200

5.6.13 所有迹线平均状态 ([:SENSe[ch]]:AVERAge:TRACe1|2|3|4:STATe)

命令格式	[:SENSe[ch]]:AVERAge:STATe OFF ON 0 1 [:SENSe[ch]]:AVERAge:STATe?
说明	没有迹线参数时设置所有迹线的平均状态 没有迹线参数时获取迹线的平均状态（默认迹线 1）
参数类型	布尔型
参数范围	OFF ON 0 1
返回值	0 1
默认值	OFF
菜单项	迹线>平均
举例	:AVERAge:TRACe1:STATe ON

5.7 光标

5.7.1 开关光标 (:CALCulate[ch]:MARKer[1]|2|3|4|5|6|7:STATe)

命令格式	:CALCulate:MARKer[1] 2 3 4 5 6 7:STATe OFF ON 0 1 :CALCulate:MARKer[1] 2 3 4 5 6 7:STATe?
------	--

说明	设置光标开关状态 获取光标开关状态
参数类型	布尔型
参数范围	OFF ON 0 1
返回值	0 1
默认值	OFF
菜单项	光标
举例	:CALCulate:MARK1:STATe ON

5.7.2光标模式

(:CALCulate:MARKer[1]|2|3|4|5|6|7:MODE)

命令格式	:CALCulate:MARKer[1] 2 3 4 5 6 7:MODE POSition DELTA OFF :CALCulate:MARKer[1] 2 3 4 5 6 7:MODE?
说明	设置光标模式 获取光标模式
参数类型	枚举
参数范围	POSition: 正常 DELTA: 差值 OFF: 关闭
返回值	枚举: POS DELTA OFF
默认值	OFF
菜单项	光标
举例	:CALCulate:MARK1:MODE POSition

5.7.3光标点 X 轴的值

(:CALCulate[ch]:MARKer[1]|2|3|4|5|6|7:X)

命令格式	:CALCulate:MARKer[1] 2 3 4 5 6 7:X <para> :CALCulate:MARKer[1] 2 3 4 5 6 7:X?
说明	设置光标点 X 轴的值 读取光标点 X 轴的值 此命令只在光标模式非 OFF 时才能生效
参数类型	频率, 浮点型, 单位 Hz、kHz、MHz、GHz, 默认 Hz
参数范围	100 kHz ~ 3.2 GHz
返回值	
默认值	1.60005GHz
菜单项	光标>正常
举例	:CALCulate:MARKer4:X 0.4 GHz

5.7.4光标点 Y 轴的值

(:CALCulate[ch]:MARKer[1]|2|3|4|5|6|7:Y?)

命令格式	:CALCulate:MARKer[1] 2 3 4 5 6 7:Y?
------	-------------------------------------

说明	读取光标点 Y 轴的值
参数类型	无
参数范围	无
返回值	浮点型
默认值	无
菜单项	
举例	:CALCulate:MARKer1:Y?

5.7.5 参考光标状态

**(:CALCulate[ch]:[SElected]:MARKer [1]|2|3|4|5|6|7
REFerence[:STATe])**

命令格式	:CALCulate[ch]:SElected:MARKer:REFerence[:STATe] :CALCulate[ch]:SElected:MARKer:REFerence[:STATe]?
说明	设置参考光标 R 状态，设置为 ON 时其他已打开的光标类型改为差值，OFF 时已打开的光标设置为常规
参数类型	布尔型
参数范围	OFF ON 0 1
返回值	0 1
默认值	OFF
菜单项	
举例	

5.7.6 光标非连续模式

**(:CALCulate[ch]:[SElected]:MARKer[1]|2|3|4|5|6|7:
DISCcrete)**

命令格式	:CALCulate[ch]:SElected:MARKer:DISCcrete OFF ON 0 1 :CALCulate[ch]:SElected:MARKer:DISCcrete?
说明	设置所有迹线光标非连续模式（标记只在测量点移动的模式） 查询所有迹线光标非连续模式
参数类型	布尔型
参数范围	OFF ON 0 1
返回值	0 1
默认值	ON
菜单项	光标>非连续
举例	:CALCulate:SElected:MARKer:DISCcrete?

5.7.7 光标全关

(:CALCulate[:SElected]:MARKer:AOff)

命令格式	:CALCulate:MARKer:AOff
说明	关闭当前迹线所有光标

参数类型	无
参数范围	无
返回值	无
默认值	无
菜单项	无
举例	:CALCulate:MARKer:AOff

5.7.8 光标耦合状态

(:CALCulate[ch]:SElected]:MARKer:COUple?)

命令格式	:CALCulate[ch]:SElected]:MARKer:COUple OFF ON 0 1 :CALCulate[ch]:SElected]:MARKer:COUple?
说明	设置所有迹线光标耦合状态 查询所有迹线光标耦合状态
参数类型	布尔型
参数范围	OFF ON 0 1
返回值	0 1
默认值	OFF
菜单项	光标>耦合
举例	:CALCulate:SElected]:MARKer:COUple?

5.7.9 光标峰值搜索

(:CALCulate:MARKer[1]|2|3|4|5|6|7:MAXimum)

命令格式	:CALCulate:MARKer[1] 2 3 4 5 6 7:MAXimum
说明	光标峰值搜索 搜索当前迹线，选择迹线使 用:CALCulate[ch]:PARAmeter[1] 2 3 4 5 6 7:SElect 命令
参数类型	无
参数范围	无
返回值	无
默认值	无
菜单项	峰值>峰值
举例	:CALCulate:MARKer4:MAXimum

5.7.10 光标谷值搜索

(:CALCulate:MARKer[1]|2|3|4|5|6|7:MINimize)

命令格式	:CALCulate:MARKer[1] 2 3 4:MINimize
说明	光标谷值搜索，搜索当前迹线，选择迹线使 用:CALCulate[ch]:PARAmeter[1] 2 3 4 5 6 7:SElect 命令
参数类型	
参数范围	
返回值	

默认值	
菜单项	峰值>谷值
举例	:CALCulate:MARKer4:MINimize

5.7.11 光标连续峰值

(:CALCulate:MARKer[1]|2|3|4|5|6|7:CPSearch[:STATe])

命令格式	:CALCulate:MARKer[1] 2 3 4 5 6 7:CPSearch[:STATe]OFF ON 0 1 :CALCulate:MARKer[1] 2 3 4 5 6 7:CPSearch[:STATe]?
说明	开关连续峰值搜索功能 获取连续峰值搜索功能开关状态
参数类型	布尔型
参数范围	OFF ON 0 1
返回值	0 1
默认值	无
菜单项	峰值>连续峰值
举例	:CALCulate:MARKer1:CPSearch ON

5.7.12 光标连续谷值

(:CALCulate:MARKer[1]|2|3|4|5|6|7:CVSearch[:STATe])

命令格式	:CALCulate:MARKer[1] 2 3 4 5 6 7:CVSearch[:STATe]OFF ON 0 1 :CALCulate:MARKer[1] 2 3 4 5 6 7:CVSearch[:STATe]?
说明	开关连续谷值搜索功能 获取连续谷值搜索功能开关状态
参数类型	布尔型
参数范围	OFF ON 0 1
返回值	0 1
默认值	无
菜单项	峰值>连续谷值
举例	:CALCulate:MARKer1:CVSearch ON

5.7.13 光标到起始频率

(:CALCulate:MARKer[1]|2|3|4|5|6|7[:SET]:START)

命令格式	:CALCulate:MARKer[1] 2 3 4 5 6 7[:SET]s:START
说明	将光标 X 轴的值设置为起始频率，光标打开时有效
参数类型	无
参数范围	无
返回值	无
默认值	无

菜单项	光标>光标→起始
举例	:CALCulate:MARKer1:START

5.7.14 光标到终止频率

(:CALCulate:MARKer[1]|2|3|4|5|6|7[:SET]:STOP)

命令格式	:CALCulate:MARKer[1] 2 3 4 5 6 7[:SET]:STOP
说明	将光标 X 轴的值设置为终止频率
参数类型	无
参数范围	无
返回值	无
默认值	无
菜单项	光标>光标→终止
举例	:CALCulate:MARKer1:STOP

5.7.15 光标到中心频率

(:CALCulate:MARKer[1]|2|3|4|5|6|7[:SET]:CENTER)

命令格式	:CALCulate:MARKer[1] 2 3 4 5 6 7[:SET]:CENTER
说明	将光标 X 轴的值设置为中心频率
参数类型	无
参数范围	无
返回值	无
默认值	无
菜单项	光标>光标→中频
举例	:CALCulate:MARKer1:CENTER

5.7.16 光标差值到扫宽

(:CALCulate:MARKer[1]|2|3|4|5|6|7:DELTA[:SET]:SPAN)
AN)

命令格式	:CALCulate:MARKer[1] 2 3 4 5 6 7:DELTA[:SET]:SPAN
说明	将光标对 X 轴的差值设置为扫宽 此命令只在光标模式为 DELTA 时才能生效，参考命令 :CALCulate:MARKer[1] 2 3 4 5 6 7:MODE
参数类型	无
参数范围	无
返回值	无
默认值	无
菜单项	光标>△光标→扫宽
举例	:CALCulate:MARKer2:DELTA:SPAN

5.8 测量

5.8.1 测量参数

(:CALCulate[ch]:PARAmeter[1]2|3|4:DEFine)

命令格式	:CALCulate[ch]:PARAmeter[1]2 3 4:DEFine :CALCulate[ch]:PARAmeter[1]2 3 4:DEFine?
说明	设置迹线测量参数 获取迹线测量参数
参数类型	枚举
参数范围	S11 S21
返回值	枚举
默认值	S11
菜单项	测量
举例	:CALCulate1:PARAmeter2:DEFine S11

5.8.2 数据格式 (:CALCulate[ch][:SElected]:FORMat)

命令格式	:CALCulate[ch][:SElected]:FORMat :CALCulate[ch][:SElected]:FORMat?
说明	设置测量数据格式 获取测量数据格式
参数类型	枚举
参数范围	MLOGarithmic: 指定对数幅度格式 PHASe: 指定相位格式 GDElay: 指定群延迟格式 SLINear: 指定史密斯图表格式 (线性/相位) SLOGarithmic: 指定史密斯图表格式 (对数/相位) SCOMplex: 指定史密斯图表格式 (实部/虚部) SMITH: 指定史密斯图表格式 (R+jX) SADMittance: 指定史密斯图表格式 (G+jB) PLINear: 指定极性格式 (线性/相位) PLOGarithmic: 指定极性格式 (对数/相位) POLar: 指定极性格式 (实部/虚部) MLINear: 指定线性幅度格式 SWR: 指定驻波比格式
返回值	枚举
默认值	对数幅度
菜单项	测量 > 格式
举例	:CALCulate1:FORMat SWR

5.8.3 端口扩展开关

([:SENSe[ch]]:CORRection:EXTension[:STATe])

命令格式	[:SENSe[ch]]:CORRection:EXTension[:STATe] [:SENSe[ch]]:CORRection:EXTension[:STATe]?
说明	设置端口扩展开关 获取端口扩展开关状态
参数类型	布尔型
参数范围	OFF ON 0 1
返回值	0 1
默认值	OFF
菜单项	测量 > 校准 > 端口扩展
举例	:CORRection:EXTension ON

5.8.4 扩展端口延时

([:SENSe[ch]]:CORRection:EXTension:PORT[1]2:TIME)

命令格式	[:SENSe[ch]]:CORRection:EXTension:PORT[1]2:TIME [:SENSe[ch]]:CORRection:EXTension:PORT[1]2:TIME?
说明	设置扩展端口延时 获取扩展端口延时
参数类型	浮点型
参数范围	
返回值	浮点型
默认值	0
菜单项	测量 > 校准 > 端口扩展 > 延时
举例	:CORRection:EXTension:PORT1:TIME

5.8.5 速率因子

([:SENSe[ch]]:CORRection:RVELOCITY:COAX)

命令格式	[:SENSe[ch]]:CORRection:RVELOCITY:COAX [:SENSe[ch]]:CORRection:RVELOCITY:COAX?
说明	设置扩展端口速率因子 获取扩展端口速率因子
参数类型	浮点型
参数范围	0.1 ~ 1
返回值	浮点型
默认值	0.66
菜单项	测量 > 校准 > 端口扩展 > 速率因子
举例	[:SENSe[ch]]:CORRection:RVELOCITY:COAX 0.5

5.8.6 自动开路端口

([SENSE[ch]]:CORRection:EXTension:AUTO:PORT)

命令格式	[SENSE[Ch]]:CORRection:EXTension:AUTO:PORT
说明	目前只支持自动打开端口 1， off 时暂时不做处理
参数类型	布尔型
参数范围	布尔型， 端口 1
返回值	
默认值	
菜单项	测量 > 校准 > 端口扩展 > 自动打开端口 1
举例	:CORRection:EXTension:AUTO:PORT 1,ON

5.8.7 负载校准

([:SENSE[ch]]:CORRection:COLLect[:ACQuire]:LOAD)

命令格式	[:SENSE[ch]]:CORRection:COLLect[:ACQuire]:LOAD
说明	接入负载校准件执行负载校准命令
参数类型	整型
参数范围	1
返回值	
默认值	1
菜单项	
举例	:CORRection:COLLect:LOAD 1

5.8.8 开路校准

([:SENSE[ch]]:CORRection:COLLect[:ACQuire]:OPEN)

命令格式	[:SENSE[ch]]:CORRection:COLLect[:ACQuire]:OPEN
说明	接入开路校准件执行开路校准
参数类型	整型
参数范围	1
返回值	
默认值	1
菜单项	
举例	:CORRection:COLLect:OPEN 1

5.8.9 短路校准

([:SENSe[ch]]:CORRection:COLLect[:ACQuire]:SHORT)

命令格式	[:SENSe[ch]]:CORRection:COLLect[:ACQuire]:SHORT
说明	接入短路校准件执行短路校准
参数类型	整型
参数范围	1
返回值	
默认值	1
菜单项	
举例	:CORRection:COLLect:SHOR 1

5.8.10 归一化

([:SENSe[ch]]:CORRection:COLLect[:ACQuire]:THRU)

命令格式	[:SENSe[ch]]:CORRection:COLLect[:ACQuire]:THRU
说明	接入直通校准件执行直通校准
参数类型	整型
参数范围	1, 2 (参数为端口 1 和 2)
返回值	
默认值	1, 2
菜单项	
举例	:CORRection:COLLect:THRU 1,2

5.8.11 校准件

([:SENSe[ch]]:CORRection:COLLect:CKIT:LABel)

命令格式	[:SENSe[ch]]:CORRection:COLLect:CKIT:LABel [:SENSe[ch]]:CORRection:COLLect:CKIT:LABel?
说明	设置校准件 查询校准件
参数类型	枚举
参数范围	"F503ME", "85032F", "85036B/E" (参数输入时加双引号)
返回值	"F503ME", "85032F", "85036B/E"
默认值	"F503ME"
菜单项	测量 > 校准 > 校准件
举例	:CORRection:COLLect:CKIT:LABel"85032F"

5.8.12 校准件接头类型

([:SENSe]:CORRection:COLLect:CKIT:GENDer)

命令格式	[:SENSe]:CORRection:COLLect:CKIT:GENDer [:SENSe]:CORRection:COLLect:CKIT:GENDer?
说明	设置校准件 查询校准件
参数类型	字符串
参数范围	Male Female
返回值	Male Female
默认值	Male
菜单项	测量 > 校准 > 校准件
举例	:CORRection:COLLect:CKIT:GENDer Female

5.8.13 查询所有校准件

([:SENSe[ch]]:CORRection:COLLect:CKIT:LABel:CATalog?)

命令格式	[:SENSe[ch]]:CORRection:COLLect:CKIT:LABel:CATalog?
说明	查询所有校准件
参数类型	枚举
参数范围	
返回值	"F503ME", "85032F", "85036B/E"
默认值	
菜单项	
举例	:CORRection:COLLect:CKIT:LABel:CATalog?

5.8.141 端口校准

([:SENSe[ch]]:CORRection:COLLect:METhod:SOLT1)

命令格式	[:SENSe[ch]]:CORRection:COLLect:METhod:SOLT1
说明	设置校准类型为 1 端口校准
参数类型	整型
参数范围	1
返回值	
默认值	
菜单项	测量 > 校准 > 1 端口校准
举例	:CORRection:COLLect:METhod:SOLT1 1

5.8.15归一化

([:SENSe[ch]]:CORRection:COLLect:METhod[:RESPonse]:THRU)

命令格式	[:SENSe[ch]]:CORRection:COLLect:METhod[:RESPonse]:THRU
说明	设置校准类型为归一化
参数类型	整型
参数范围	端口 (1, 2)
返回值	
默认值	
菜单项	测量 > 校准 > 归一化
举例	:CORRection:COLLect:METhod:THRU 1,2

5.8.16查询校准方式

([:SENSe[ch]]:CORRection:COLLect:METhod:TYPE?)

命令格式	[:SENSe[ch]]:CORRection:COLLect:METhod:TYPE?
说明	查询校准方式
参数类型	
参数范围	
返回值	"NONE", "1PORT", "THRU" (Enhanced Response 暂未添加)
默认值	
菜单项	
举例	:CORRection:COLLect:METhod:TYPE?

5.8.17清除校准数据

([:SENSe[ch]]:CORRection:COLLect:CLEar)

命令格式	[:SENSe[ch]]:CORRection:COLLect:CLEar
说明	清除校准数据
参数类型	
参数范围	
返回值	
默认值	
菜单项	测量 > 校准 > 清除
举例	:CORRection:COLLect:CLEar

5.8.18校准完成应用校准数据

([:SENSe[ch]]:CORRection:COLLect:SAVE)

命令格式	[:SENSe[ch]]:CORRection:COLLect:SAVE
------	--------------------------------------

说明	应用校准数据
参数类型	无
参数范围	无
返回值	无
默认值	无
菜单项	
举例	:CORRection:COLLect:SAVE

6.故障定点分析模式

仅支持 SVA1000X 系列频谱&矢量网络分析仪。

6.1 频率控制

6.1.1 中心频率（[:SENSe]:FREQUency:CENTer）

命令格式	[:SENSe]:FREQUency:CENTer <freq> [:SENSe]:FREQUency:CENTer?
说明	设置中心频率 查询当前中心频率
参数类型	浮点型，单位 Hz、kHz、MHz、GHz
参数范围	100.05 kHz ~ 3.199999950 GHz
返回值	浮点型，单位 Hz
默认值	1.60005 GHz
菜单项	频率>中心频率
举例	:FREQUency:CENTer 0.2 GHz :SENSe:FREQUency:CENTer 0.2 GHz

6.1.2 起始频率（[:SENSe]:FREQUency:STARt）

命令格式	[:SENSe]:FREQUency:STARt <freq> [:SENSe]:FREQUency:STARt?
说明	设置起始频率 查询当前起始频率
参数类型	浮点型，单位 Hz、kHz、MHz、GHz
参数范围	100 kHz ~ 3.1999999 GHz
返回值	浮点型，单位 Hz
默认值	100 kHz
菜单项	频率>起始频率
举例	:FREQUency:STARt 10 MHz

6.1.3 终止频率（[:SENSe]:FREQUency:STOP）

命令格式	[:SENSe]:FREQUency:STOP <freq> [:SENSe]:FREQUency:STOP?
说明	设置终止频率 获取当前终止频率
参数类型	浮点型，单位 Hz、kHz、MHz、GHz
参数范围	100.01 kHz ~ 3.2 GHz
返回值	浮点型，单位 Hz
默认值	3.2 GHz

菜单项	频率>终止频率
举例	:FREQUency:STOP 1.0 GHz

6.1.4 扫宽 ([:SENSe]:FREQUency:SPAN)

命令格式	[:SENSe]:FREQUency:SPAN <freq> [:SENSe]:FREQUency:SPAN?
说明	设置扫宽大小 获取扫宽大小
参数类型	浮点型, 单位 Hz、kHz、MHz、GHz
参数范围	100 Hz ~ 3.1999 GHz
返回值	浮点型, 单位 Hz
默认值	3.1999 GHz
菜单项	扫宽设置>扫宽
举例	:FREQUency:SPAN 1 GHz

6.2 幅度控制

6.2.1 自动刻度

([:DISPlay:WINDow:TRACe[1]|2|3|4:Y[:SCALe]:AUTO])

命令格式	:DISPlay:WINDow:TRACe[1] 2 3 4:Y[:SCALe]:AUTO
说明	设置自动刻度
参数类型	无
参数范围	无
返回值	无
默认值	无
菜单项	幅度>自动刻度
举例	:DISPlay:WINDow:TRACe2:Y:SCALe:AUTO

6.2.2 参考电平

([:DISPlay:WINDow:TRACe[1]|2|3|4:Y[:SCALe]:RLEVel])

命令格式	:DISPlay:WINDow:TRACe:Y[:SCALe]:RLEVel <value> :DISPlay:WINDow:TRACe:Y[:SCALe]:RLEVel?
说明	设置参考电平 获取参考电平
参数类型	浮点型, 单位 dB
参数范围	-100 dB ~ 100 dB
返回值	浮点型
默认值	0 dB

菜单项	幅度>参考电平
举例	:DISPlay:WINDow:TRACe:Y:RLEVel 20 DB

6.2.3 刻度/格

(:DISPlay:WINDow:TRACe[1]|2|3|4:Y[:SCALe]:PDIVi
sion)

命令格式	:DISPlay:WINDow:TRACe:Y[:SCALe]:PDIVision <integer> :DISPlay:WINDow:TRACe:Y[:SCALe]:PDIVision?
说明	设置迹线对数显示时的刻度 获取迹线对数显示时的刻度
参数类型	浮点型，单位 dB
参数范围	0.1 dB ~ 10 dB
返回值	浮点数
默认值	5 dB
菜单项	幅度>刻度/格
举例	:DISPlay:WINDow:TRACe:Y:PDIVision 10 DB

6.3 扫描控制

6.3.1 单次扫描 (:INITiate[:IMMediate])

命令格式	:INITiate[:IMMediate]
说明	执行一次 single sweep
参数类型	无
参数范围	无
返回值	无
默认值	无
菜单项	扫描>单次
举例	:INITiate:IMMediate

6.3.2 连续扫描开关 (:INITiate:CONTInuous)

命令格式	:INITiate:CONTInuous OFF ON 0 1 :INITiate:CONTInuous?
说明	开关连续扫描模式 获取连续扫描开关模式
参数类型	布尔型
参数范围	OFF ON 0 1
返回值	0 1
默认值	ON
菜单项	扫描>扫描
举例	:INITiate:CONTInuous OFF

6.4 迹线

6.4.1 数据迹线显示 (DISP:WINDow:TRACe:STATe)

命令格式	DISP:WINDow: TRACe:STATe DISP:WINDow: TRACe:STATe?
说明	数据迹线显示
参数类型	布尔型
参数范围	OFF ON 0 1
返回值	0 1
默认值	ON
菜单项	迹线>显示
举例	DISP:WINDow:TRACe:STATe OFF

6.4.2 存储迹线显示

(DISP:WINDow:TRACe:MEMory:[STATe])

命令格式	DISP:WINDow: TRACe: MEMory [:STATe] DISP:WINDow: TRACe: MEMory [:STATe]?
说明	存储迹线显示
参数类型	布尔型
参数范围	OFF ON 0 1
返回值	0 1
默认值	OFF
菜单项	迹线>显示
举例	DISP:WINDow:TRACe: MEMory OFF

6.4.3 测量数据复制到存储数据

(:CALCulate[:SElected]:MATH:MEMorize)

命令格式	:CALCulate[:SElected]:MATH:MEMorize
说明	测量数据复制到存储数据
参数类型	
参数范围	
返回值	
默认值	
菜单项	迹线>数据→内存
举例	:CALCulate:SElected:MATH:MEMorize

6.4.4 平均次数 ([:SENSe]:AVERAge:COUNT)

命令格式	[:SENSe]:AVERAge:COUNT <integer> [:SENSe]:AVERAge:COUNT?
------	---

说明	设置迹线的平均次数 获取迹线的平均次数
参数类型	整型
参数范围	1 ~ 999
返回值	整型
默认值	100
菜单项	迹线>平均
举例	:AVERAge:TRACe:COUNt 200

6.4.5 平均状态 ([:SENSe]:AVERAge:STATe)

命令格式	[:SENSe]:AVERAge:STATe OFF ON 0 1 [:SENSe]:AVERAge:STATe?
说明	设置迹线的平均次数 获取迹线的平均次数
参数类型	布尔型
参数范围	OFF ON 0 1
返回值	0 1
默认值	OFF
菜单项	迹线>平均
举例	:AVERAge:TRACe:STATe ON

6.5 光标

6.5.1 开关光标 (:CALCulate:MARKer[1]|2|3|4:STATe)

命令格式	:CALCulate:MARKer[1] 2 3 4:STATe OFF ON 0 1 :CALCulate:MARKer[1] 2 3 4:STATe?
说明	设置光标开关状态 获取光标开关状态
参数类型	布尔型
参数范围	OFF ON 0 1
返回值	0 1
默认值	OFF
菜单项	光标
举例	:CALCulate:MARK1:STATe ON

6.5.2 光标模式 (:CALCulate:MARKer[1]|2|3|4:MODE)

命令格式	:CALCulate:MARKer[1] 2 3 4:MODE POSition DELTA OFF :CALCulate:MARKer[1] 2 3 4:MODE?
说明	设置光标模式 获取光标模式
参数类型	枚举

参数范围	POSITION: 正常 DELTA: 差值 OFF: 关闭
返回值	枚举: POS DELTA OFF
默认值	OFF
菜单项	光标
举例	:CALCulate:MARK1:MODE POSITION

6.5.3 光标点 X 轴的值 (:CALCulate:MARKer[1]|2|3|4:X)

命令格式	:CALCulate:MARKer[1] 2 3 4:X <para> :CALCulate:MARKer[1] 2 3 4:X?
说明	设置光标点 X 轴的值 读取光标点 X 轴的值 此命令只在光标模式非 OFF 时才能生效, 参考命令: :CALCulate:MARKer[1] 2 3 4:STATE :CALCulate:MARKer[1] 2 3 4:MODE
参数类型	长度, 浮点型, 单位 m
参数范围	0 m ~ 14.25 m
返回值	浮点型, 单位 m
默认值	7.12 m
菜单项	光标>正常
举例	:CALCulate:MARKer4:X 0.4 m :CALCulate:MARKer4:X?

6.5.4 光标点 Y 轴的值 (:CALCulate:MARKer[1]|2|3|4:Y?)

命令格式	:CALCulate:MARKer[1] 2 3 4:Y?
说明	读取光标点 Y 轴的值, 同时可用于读取光标功能中的光标噪声 执行此命令需确保光标已经处于非 OFF 状态, 参考命令: :CALCulate:MARKer[1] 2 3 4:STATE :CALCulate:MARKer[1] 2 3 4:MODE
参数类型	无
参数范围	无
返回值	浮点型 显示类型为回波损耗时单位 dB 显示类型为电压驻波比时无单位 显示类型为反射系数时无单位
默认值	无
菜单项	光标>正常
举例	:CALCulate:MARKer:Y?

6.5.5 光标连续峰值

(:CALCulate:MARKer[1]|2|3|4:CPSearch[:STATe])

命令格式	:CALCulate:MARKer[1] 2 3 4:CPSearch[:STATe]OFF ON 0 1 :CALCulate:MARKer[1] 2 3 4:CPSearch[:STATe]?
说明	开关连续峰值搜索功能 获取连续峰值搜索功能开关状态
参数类型	布尔型
参数范围	OFF ON 0 1
返回值	0 1
默认值	无
菜单项	光标>连续峰值
举例	:CALCulate:MARKer1:CPSearch ON

6.5.6 光标连续谷值

(:CALCulate:MARKer[1]|2|3|4:CVSearch[:STATe])

命令格式	:CALCulate:MARKer[1] 2 3 4:CVSearch[:STATe]OFF ON 0 1 :CALCulate:MARKer[1] 2 3 4:CVSearch[:STATe]?
说明	开关连续谷值搜索功能 获取连续谷值搜索功能开关状态
参数类型	布尔型
参数范围	OFF ON 0 1
返回值	0 1
默认值	无
菜单项	光标>连续谷值
举例	:CALCulate:MARKer1:CVSearch ON

6.5.7 光标全关

(:CALCulate[:SElected]:MARKer:AOff)

命令格式	:CALCulate[:SElected]:MARKer:AOff
说明	关闭所有光标
参数类型	无
参数范围	无
返回值	无
默认值	无
菜单项	光标>全部关闭
举例	:CALCulate:MARKer:AOff

6.5.8 光标峰值搜索

(:CALCulate:MARKer[1]|2|3|4:MAXimum)

命令格式	:CALCulate:MARKer[1] 2 3 4:MAXimum
------	------------------------------------

说明	光标搜索峰值，并用指定的光标标记
参数类型	无
参数范围	无
返回值	无
默认值	无
菜单项	峰值>峰值
举例	:CALCulate:MARKer4:MAXimum

6.5.9 光标谷值搜索

(:CALCulate:MARKer[1]|2|3|4:MINimize)

命令格式	:CALCulate:MARKer[1] 2 3 4:MINimize
说明	光标搜索谷值，并用指定的光标标记
参数类型	无
参数范围	无
返回值	无
默认值	无
菜单项	峰值>谷值
举例	:CALCulate:MARKer4:MINimize

6.6 测量

6.6.1 起始距离

(:CALCulate:TRANSform:DISTance:START)

命令格式	:CALCulate:TRANSform:DISTance:START <value> :CALCulate:TRANSform:DISTance:START?
说明	设置测量起始距离 获取测量起始距离
参数类型	浮点型，单位米 (m)
参数范围	0 m ~ 33.8 m
返回值	浮点型
默认值	0 m
菜单项	测量>起始距离
举例	:CALCulate:TRANSform:DISTance:START 0.5 m

6.6.2 终止距离

(:CALCulate:TRANSform:DISTance:STOP)

命令格式	:CALCulate:TRANSform:DISTance:STOP <value> :CALCulate:TRANSform:DISTance:STOP?
说明	设置测量终止距离 获取测量终止距离

参数类型	浮点型，单位米（m）
参数范围	0.2 m ~ 34 m
返回值	浮点型
默认值	30.6 m
菜单项	测量>终止距离
举例	:CALCulate:TRANSform:DISTance:STOP 32.5 m

6.6.3 测量单位

(:CALCulate:TRANSform:DISTance:UNIT)

命令格式	:CALCulate:TRANSform:DISTance:UNIT METers FEET :CALCulate:TRANSform:DISTance:UNIT?
说明	设置测量单位 获取测量单位
参数类型	枚举
参数范围	METers: 米 FEET: 英尺
返回值	枚举: MET FEET
默认值	MET
菜单项	测量>单位
举例	:CALCulate:TRANSform:DISTance:UNIT FEET

6.6.4 速度因子 (:CORRection:RVELOCITY:COAX)

命令格式	:CORRection:RVELOCITY:COAX <value> :CORRection:RVELOCITY:COAX?
说明	设置速度因子 获取速度因子
参数类型	浮点型
参数范围	10 ~ 100
返回值	浮点型
默认值	66
菜单项	测量>速度因子
举例	:CORRection:RVELOCITY:COAX 12.34

6.6.5 线缆损耗 (:CORRection:LOSS:COAX)

命令格式	:CORRection:LOSS:COAX <value> :CORRection:LOSS:COAX?
说明	设置线缆损耗 获取线缆损耗
参数类型	浮点型
参数范围	-1000 ~ 10000
返回值	浮点型
默认值	0

菜单项	测量>线缆损耗
举例	:CORRection:LOSS:COAX 12.34

6.6.6 窗函数

(:CALCulate:TRANSform:DISTance:WINDow)

命令格式	:CALCulate:TRANSform:DISTance:WINDow OFF RECT HAMM :CALCulate:TRANSform:DISTance:WINDow?
说明	设置窗函数 获取窗函数
参数类型	枚举
参数范围	OFF: 关闭 RECT: 矩形窗 HAMM: 汉明窗
返回值	枚举: OFF RECT HAMM
默认值	HAMM
菜单项	测量>窗函数
举例	:CALCulate:TRANSform:DISTance:WINDow RECT

6.6.71 端口校准

([:SENSe]:CORRection:COLLect:METHod:SOLT1)

命令格式	[:SENSe]:CORRection:COLLect:METHod:SOLT1
说明	设置校准类型为 1 端口校准
参数类型	整型
参数范围	1
返回值	
默认值	
菜单项	测量 > 校准 > 1 端口校准
举例	:CORRection:COLLect:METHod:SOLT1 1

6.6.8 负载校准

([:SENSe]:CORRection:COLLect[:ACQuire]:LOAD)

命令格式	[:SENSe[ch]]:CORRection:COLLect[:ACQuire]:LOAD
说明	接入负载校准件执行负载校准命令
参数类型	整型
参数范围	1
返回值	
默认值	1
菜单项	
举例	:CORRection:COLLect:LOAD 1

6.6.9 开路校准

([:SENSe]:CORRection:COLLect[:ACQuire]:OPEN)

命令格式	[:SENSe]:CORRection:COLLect[:ACQuire]:OPEN
说明	接入开路校准件执行开路校准
参数类型	整型
参数范围	1
返回值	
默认值	1
菜单项	
举例	:CORRection:COLLect:OPEN 1

6.6.10 短路校准

([:SENSe]:CORRection:COLLect[:ACQuire]:SHORT)

命令格式	[:SENSe]:CORRection:COLLect[:ACQuire]:SHORT
说明	接入短路校准件执行短路校准
参数类型	整型
参数范围	1
返回值	
默认值	1
菜单项	
举例	:CORRection:COLLect:SHOR 1

6.6.11 查询校准方式

([:SENSe]:CORRection:COLLect:METHod:TYPE?)

命令格式	[:SENSe[ch]]:CORRection:COLLect:METHod:TYPE?
说明	查询校准方式,DTF 目前只有 1 端口校准
参数类型	
参数范围	
返回值	"NONE", "1PORT"
默认值	
菜单项	
举例	:CORRection:COLLect:METHod:TYPE?

6.6.12 清除校准数据

([:SENSe]:CORRection:COLLect:CLear)

命令格式	[:SENSe]:CORRection:COLLect:CLear
说明	清除校准数据
参数类型	
参数范围	

返回值	
默认值	
菜单项	测量 > 校准 > 清除
举例	:CORRection:COLLect:CLear

6.6.13 校准完成应用校准数据 ([:SENSe]:CORRection:COLLect:SAVE)

命令格式	[:SENSe]:CORRection:COLLect:SAVE
说明	应用校准数据
参数类型	无
参数范围	无
返回值	无
默认值	无
菜单项	
举例	:CORRection:COLLect:SAVE

7. 调制分析模式

7.1 频率控制

7.1.1 中心频率（[:SENSe]:FREQUency:CENTer）

命令格式	[:SENSe]:FREQUency:CENTer <freq> [:SENSe]:FREQUency:CENTer?
说明	设置调制载波的中心频率 获取调制载波的中心频率
参数类型	浮点型，单位 Hz, kHz, MHz, GHz
参数范围	0 Hz ~ 3.2 GHz
返回值	浮点型，单位 Hz
默认值	100 MHz
菜单项	频率>中心频率
举例	[:SENSe]:FREQUency:CENTer 300 MHz

7.1.2 频率步进

（[:SENSe]:FREQUency:CENTer:STEP[:INCRement]）

命令格式	[:SENSe]:FREQUency:CENTer:STEP[:INCRement] <freq> [:SENSe]:FREQUency:CENTer:STEP[:INCRement]?
说明	设置频率步进 获取频率步进
参数类型	浮点型，单位 Hz, kHz, MHz, GHz
参数范围	1 Hz ~ 100 MHz
返回值	浮点型，单位 Hz
默认值	10 kHz
菜单项	频率>频率步进
举例	[:SENSe]:FREQUency:CENTer:STEP[:INCRement] 20 MHz

7.1.3 获取扫宽（[:SENSe]:FREQUency:SPAN?）

命令格式	[:SENSe]:FREQUency:SPAN?
说明	获取扫宽 调制分析模式的扫宽由多个测量参数共同决定，不可直接设置
参数类型	无
参数范围	无
返回值	浮点型，单位 Hz
默认值	31.25 kHz
菜单项	扫宽>扫宽
举例	[:SENSe]:FREQUency:SPAN?

7.2 幅度控制

7.2.1 输入衰减 ([:SENSe]:POWER[:RF]:ATTenuation)

命令格式	[:SENSe]:POWER[:RF]:ATTenuation <value> [:SENSe]:POWER[:RF]:ATTenuation?
说明	设置衰减 获取衰减
参数类型	整型, 单位 dB
参数范围	0 dB ~ 51 dB
返回值	整型, 单位 dB
默认值	20 dB
菜单项	幅度>衰减
举例	[:SENSe]:POWER[:RF]:ATTenuation 30 dB

7.2.2 输入衰减自动模式

([:SENSe]:POWER[:RF]:ATTenuation:AUTO)

命令格式	[:SENSe]:POWER[:RF]:ATTenuation:AUTO OFF ON 0 1 [:SENSe]:POWER[:RF]:ATTenuation:AUTO?
说明	开关衰减自动配置模式 获取衰减自动配置模式状态
参数类型	布尔型
参数范围	OFF ON 0 1
返回值	0 1
默认值	0
菜单项	幅度>衰减
举例	[:SENSe]:POWER[:RF]:ATTenuation:AUTO ON

7.2.3 参考电平 (:TRACe1|2|3|4:Y[:SCALE]:RLEVel)

命令格式	:TRACe1 2 3 4:Y[:SCALE]:RLEVel <value> :TRACe1 2 3 4:Y[:SCALE]:RLEVel?
说明	设置参考电平 获取参考电平 当且仅当测量模式为 MSK 测量、PSK 测量、QAM 测量且数据格式不为 Syms/Errs 时命令有效
参数类型	浮点型
参数范围	若显示类型为 Log Mag: -1000 ~ 1000 若显示类型为 Lin Mag: -1000 ~ 1000 若显示类型为 Real: -1000 ~ 1000 若显示类型为 Imag: -1000 ~ 1000 若显示类型为 I-Q: -1000 ~ 1000 若显示类型为 Constellation: -1000 ~ 1000

	若显示类型为 I-Eye: -1000 ~ 1000 若显示类型为 Q-Eye: -1000 ~ 1000 若显示类型为 Wrap Phase: -1000 ~ 1000 若显示类型为 Unwrap Phase: -1000 ~ 1000 若显示类型为 Trellis-Eye: -1e5 ~ 1e9
返回值	浮点型
默认值	
菜单项	幅度>参考电平
举例	:TRACe4:Y:RLEVel 2

7.2.4 刻度/格 (:TRACe1|2|3|4:Y[:SCALE]:PDIVision)

命令格式	:TRACe1 2 3 4:Y[:SCALE]:PDIVision <value> :TRACe1 2 3 4:Y[:SCALE]:PDIVision?
说明	设置参考电平 获取参考电平 当且仅当测量模式为 MSK 测量、PSK 测量、QAM 测量且数据格式不为 Syms/Errs 时命令有效
参数类型	浮点型
参数范围	
返回值	浮点型
默认值	
菜单项	幅度>参考电平
举例	:TRACe4:Y:PDIVision 2

7.2.5 自动刻度 (:TRACe1|2|3|4[:Y]:AUToscale)

命令格式	:TRACe1 2 3 4[:Y]:AUToscale
说明	设置自动刻度
参数类型	无
参数范围	无
返回值	无
默认值	无
菜单项	幅度>自动刻度
举例	:TRACe2:AUToscale

7.3 带宽控制

7.3.1 均衡带宽 ([:SENSe]:BWIDth[:RESolution])

命令格式	[:SENSe]:BWIDth[:RESolution]?
说明	获取均衡带宽
参数类型	无
参数范围	无

返回值	浮点型，单位 Hz
默认值	100 kHz
菜单项	BW >均衡带宽
举例	:BWIDth?

7.3.2窗函数（[:SENSe]:DDEMod:FFT:WINDow:TYPE）

命令格式	[:SENSe]:DDEMod:FFT:WINDow:TYPE [:SENSe]:DDEMod:FFT:WINDow:TYPE?
说明	设置窗函数 查询窗函数
参数类型	枚举 RECTangular：矩形窗 HAMMing：汉明窗 HANNing：汉宁窗 FLATtop：平顶窗 BLACKman：布莱克曼窗
参数范围	无
返回值	枚举 RECT HAMM HANN FLAT BLAC
默认值	100 kHz
菜单项	带宽>窗函数
举例	:DDEMod:FFT:WINDow:TYPE BLAC

7.4 扫描控制

7.4.1单次扫描（:INITiate[:IMMediate]）

命令格式	:INITiat[:IMMediate]
说明	执行一次 single sweep
参数类型	无
参数范围	无
返回值	无
默认值	无
菜单项	扫描>单次
举例	:INITiate:IMMediate

7.4.2连续扫描开关（:INITiate:CONTInuous）

命令格式	:INITiate:CONTInuous OFF ON 0 1 :INITiate:CONTInuous?
------	--

说明	开关连续扫描模式 获取连续扫描开关模式
参数类型	布尔型
参数范围	OFF ON 0 1
返回值	0 1
默认值	ON
菜单项	扫描>扫描
举例	:INITiate:CONTInuous OFF

7.5 迹线

7.5.1迹线数目（:CALCulate:PARAmeter:COUNT）

命令格式	:CALCulate:PARAmeter:COUNT <integer> :CALCulate:PARAmeter:COUNT?
说明	选择迹线数目
参数类型	整型
参数范围	1 ~ 4
返回值	
默认值	1
菜单项	迹线>迹线数目
举例	:CALCulate:PARAmeter:COUNT 4

7.5.2迹线布局（:DISPlay:LAYout）

命令格式	:DISPlay:LAYout<integer,integer>
说明	迹线布局 目前显示不支持一行两列（1，2）
参数类型	整型 行数，列数
参数范围	行数 1 ~ 2 列数 1 ~ 2
返回值	
默认值	两行两列
菜单项	迹线>显示
举例	:DISPlay:LAYout 2,2

7.5.3迹线数据格式（:TRACe[1]|2|3|4:DATA:NAME）

命令格式	:TRACe[1] 2 3 4:DATA:NAME :TRACe[1] 2 3 4:DATA:NAME?
说明	设置迹线数据格式 查询数据格式
参数类型	枚举

参数范围	TIME: 时域 SPECTrum: 频域 MTIME: IQ 测量数据时域 MSPECTrum: IQ 测量数据频域 RTIME: IQ 参考信号数据时域 RSPECTrum: IQ 参考信号数据频域 MAGErr: IQ 幅度误差 PHASeerr: IQ 相位误差 EVTime: 误差向量时域 EVSPectrum: 误差向量频域 SYMSerrs: 数字解调码元结果
返回值	枚举
默认值	迹线 1 IQ 测量数据时域 迹线 2 频域 迹线 3 数字解调码元结果 迹线 4 IQ 测量数据时域
菜单项	迹线>数据格式
举例	:TRACe:DATA:NAME:SYMS

7.5.4迹线显示类型 (:TRACe[1]|2|3|4:FORMAt[:Y])

命令格式	:TRACe[1] 2 3 4:FORMAt[:Y] :TRACe[1] 2 3 4:FORMAt[:Y]?
说明	设置迹线显示类型 获取迹线显示类型
参数类型	枚举
参数范围	MLOG: 对数幅度 MLINear: 线性幅度 REAL: 实部 IMAGinary: 虚部 IQ: IQ 图 CONStIn: 星座图 IEYE: I-眼图 QEYE: Q-眼图 WPHase: 相位图 UWPHase: 相位展开图 TRELLis: 相位树状图
返回值	MLOG MLIN REAL IMAG IQ CONS IEYE QEYE

	WPHA UWPH TREL
默认值	迹线 1 星座图 迹线 2 对数幅度 迹线 3 对数幅度 迹线 4 I-眼图
菜单项	迹线 > 显示类型
举例	:TRACe:FORMatMLIN

7.5.5 迹线数据复制到另一条迹线 (:TRACe:COPIY)

命令格式	:TRACe:COPIY<from,to>
说明	迹线数据复制到另一条迹线
参数类型	枚举 参数 from 为要复制的迹线，参数 to 为要复制到的另一条迹线
参数范围	A B C D 或 TRACE1 TRACE2 TRACE2 TRACE4
返回值	
默认值	
菜单项	迹线> 复制到
举例	:TRACe:COPIY A,B :TRACe:COPIYTRACE1,TRACE2

7.5.6 眼图长度 (:TRACe:DEMod:EYE:LENGth)

命令格式	:TRACe:DEMod:EYE:LENGth<integer> :TRACe:DEMod:EYE:LENGth?
说明	眼图长度
参数类型	整型
参数范围	2 ~ 40
返回值	整型
默认值	2
菜单项	迹线>属性
举例	:TRACe:DEMod:EYE:LENGth 4

7.5.7 符号表格式 (:TRACe:DEMod:TABLE:FORMat)

命令格式	:TRACe:DEMod:TABLE:FORMat :TRACe:DEMod:TABLE:FORMat?
说明	符号表格式
参数类型	枚举
参数范围	BINary HEXadecimal
返回值	枚举
默认值	HEX
菜单项	迹线>属性

举例	:TRACe:DEMod:TABLE:FORMat BIN
----	-------------------------------

7.6 光标

7.6.1 开关光标

(:TRACe[1]|2|3|4:MARKer[1]|2|3|4:ENABle)

命令格式	:TRACe[1] 2 3 4:MARKer[1] 2 3 4:ENABle OFF ON 0 1 :TRACe[1] 2 3 4:MARKer[1] 2 3 4:ENABle?
说明	设置光标开关状态 获取光标开关状态
参数类型	布尔型
参数范围	OFF ON 0 1
返回值	0 1
默认值	OFF
菜单项	光标
举例	:TRACe1:MARKer1:ENABle ON

7.6.2 光标模式

(:TRACe[1]|2|3|4:MARKer[1]|2|3|4:TYPE)

命令格式	:TRACe[1] 2 3 4:MARKer[1] 2 3 4:TYPE POSition DELTA OFF :TRACe[1] 2 3 4:MARKer[1] 2 3 4:TYPE?
说明	设置光标模式 获取光标模式
参数类型	枚举
参数范围	POSition: 正常 DELTA: 差值 OFF: 关闭
返回值	枚举: POS DELTA OFF
默认值	OFF
菜单项	光标
举例	:TRACe:MARKer:TYPE POSition

7.6.3 光标点 X 轴的值

(:TRACe[1]|2|3|4:MARKer[1]|2|3|4:X)

命令格式	:TRACe[1] 2 3 4:MARKer[1] 2 3 4:X <para> :TRACe[1] 2 3 4:MARKer[1] 2 3 4:X?
说明	设置光标点 X 轴的值 读取光标点 X 轴的值 此命令只在光标模式非 OFF 时才能生效
参数类型	浮点型

参数范围	
返回值	
默认值	
菜单项	光标>正常
举例	:CALCulate:MARKer4:X 200 :CALCulate:MARKer4:X?

7.6.4 光标点 Y 轴的值

(:TRACe[1]|2|3|4:MARKer[1]|2|3|4:Y?)

命令格式	:TRACe[1] 2 3 4:MARKer[1] 2 3 4:Y?
说明	读取光标点 Y 轴的值
参数类型	无
参数范围	无
返回值	浮点型
默认值	无
菜单项	无
举例	:TRACe:MARKer:Y?

7.6.5 光标相对于

(:TRACe[1]|2|3|4:MARKer[1]|2|3|4:REFerence)

命令格式	:TRACe[1] 2 3 4:MARKer[1] 2 3 4:REFerence<integer> :TRACe[1] 2 3 4:MARKer[1] 2 3 4:REFerence?
说明	设置参考光标 获取参考光标 不能设置参考光标为当前光标
参数类型	整型
参数范围	1 ~ 4
返回值	1 ~ 4
默认值	2
菜单项	光标>相对于
举例	:TRACe:MARKer:REFerence 3

7.6.6 光标耦合

(:CALCulate[:SElected]:MARKer:COUPle)

命令格式	:CALCulate[:SElected]:MARKer:COUPleOFF ON 0 1 :CALCulate[:SElected]:MARKer:COUPle?
说明	开关光标耦合功能 获取光标耦合功能开关状态
参数类型	布尔型
参数范围	OFF ON 0 1
返回值	0 1

默认值	无
菜单项	光标>耦合
举例	:CALCulate:MARKer:COUPlE ON

7.6.7 光标全关 (:CALCulate:MARKer:AOff)

命令格式	:CALCulate:MARKer:AOff
说明	关闭所有光标
参数类型	无
参数范围	无
返回值	无
默认值	无
菜单项	光标>全部关闭
举例	:CALCulate:MARKer:AOff

7.7 测量

7.7.1 数字解调类型 ([:SENSe]:DDEMod:MODulation)

命令格式	[:SENSe]:DDEMod:MODulation [:SENSe]:DDEMod:MODulation?
说明	设置数字解调类型 获取数字解调类型
参数类型	枚举
参数范围	ASK2 MSK BPSK QPSK PSK8 DBPSK DQPSK DPSK8 OQPSK PI4DQ PI8D8 QAM16 QAM32 QAM64 QAM128 QAM256 FSK2 FSK4 FSK8 FSK16
返回值	枚举
默认值	QAM16

菜单项	测量 > 类型
举例	:DDEMod:MODulation FSK8

7.7.2 模拟解调类型 ([:SENSe]:ADEMod:STyLe)

命令格式	[:SENSe]:ADEMod:STyLe [:SENSe]:ADEMod:STyLe?
说明	设置模拟解调类型 获取模拟解调类型（非模拟解调时不能查询）
参数类型	枚举
参数范围	AM: 模拟调幅 FM: 模拟调频
返回值	枚举: AM FM
默认值	
菜单项	测量
举例	:ADEMod:STyLe AM

7.7.3 数字解调符号率 (:DDEMod[:FORMat]:SRATe)

命令格式	:DDEMod[:FORMat]:SRATe <integer> :DDEMod[:FORMat]:SRATe?
说明	设置数字解调符号率 读取数字解调符号率
参数类型	整型
参数范围	1000 ~ 2500000 符号点数为 4 时最大符号率为 2500000 符号点数为 6 时最大符号率为 1666666 符号点数为 8 时最大符号率为 1250000 符号点数为 10 时最大符号率为 1000000 符号点数为 12 时最大符号率为 833333 符号点数为 14 时最大符号率为 714285 符号点数为 16 时最大符号率为 625000
返回值	整型
默认值	10000
菜单项	测量>符号率
举例	:DDEMod:SRATe 2000

7.7.4 数字解调符号点数

([:SENSe]:DDEMod[:FORMat]:SYMBol:POINts)

命令格式	[:SENSe]:DDEMod[:FORMat]:SYMBol:POINts<integer> [:SENSe]:DDEMod[:FORMat]:SYMBol:POINts?
说明	设置数字解调符号点数 查询数字解调符号点数
参数类型	离散型

参数范围	4, 6, 8, 10, 12, 14, 16
返回值	离散型
默认值	4
菜单项	测量>符号点数
举例	DDEMod:SYMBOL:POINTS 14

7.7.5 数字解调测量长度 ([:SENSe]:DDEMod[:FORMat]:RLENgth)

命令格式	[:SENSe]:DDEMod[:FORMat]:RLENgth<integer> [:SENSe]:DDEMod[:FORMat]:RLENgth?
说明	设置数字解调测量长度 获取数字解调测量长度
参数类型	整型
参数范围	16 ~ 4096
返回值	整型
默认值	128
菜单项	测量>测量长度
举例	:DDEMod:RLENgth 200

7.7.6 数字解调测量滤波器 ([:SENSe]:DDEMod:FILTer[:MEASurement])

命令格式	[:SENSe]:DDEMod:FILTer[:MEASurement] [:SENSe]:DDEMod:FILTer[:MEASurement]?
说明	设置数字解调测量滤波器 获取数字解调测量滤波器
参数类型	枚举
参数范围	OFF: 关闭 RRCosine: 升余弦滤波器 RECTangle: 根升余弦滤波器 GAUSSian: 高斯滤波器 HSIN: 半正弦滤波器
返回值	0 1
默认值	ASK, FSK, PSK, QAM 默认值为 RECTangle MSK 默认值为 OFF
菜单项	测量 > 滤波器设置 > 测量滤波器
举例	:DDEMod:FILTer HSIN

7.7.7 数字解调参考滤波器 ([:SENSe]:DDEMod:FILTer:REFerence)

命令格式	[:SENSe]:DDEMod:FILTer:REFerence [:SENSe]:DDEMod:FILTer:REFerence?
------	---

说明	设置数字解调参考滤波器 查询数字解调参考滤波器
参数类型	枚举
参数范围	OFF: 关闭 RRCosine: 升余弦滤波器 RECTangle: 根升余弦滤波器 GAUSSian: 高斯滤波器 HSIN: 半正弦滤波器
返回值	枚举
默认值	ASK, FSK, PSK, QAM 默认值为 RRCosine MSK 默认值为 GAUSSian
菜单项	测量>参考滤波器
举例	:DDEMod:FILTer:REFerenceOFF

7.7.8数字解调测量统计（[:SENSE]:STATistic:STATE）

命令格式	[:SENSE]:STATistic:STATE [:SENSE]:STATistic:STATE?
说明	设置数字解调测量统计状态 查询数字解调测量统计状态
参数类型	布尔型
参数范围	OFF ON 0 1
返回值	枚举
默认值	OFF
菜单项	测量>统计> 统计
举例	:STATistic:STATEON

7.7.9测量平均状态（[:SENSE]:AVERage[:STATE]）

命令格式	[:SENSE]:AVERage[:STATE] [:SENSE]:AVERage[:STATE]?
说明	设置测量平均状态 查询测量平均状态
参数类型	布尔型
参数范围	OFF ON 0 1
返回值	枚举
默认值	OFF
菜单项	测量>统计> 平均
举例	:AVERageON

7.7.10测量平均次数（[:SENSE]:AVERage:COUNT）

命令格式	[:SENSE]:AVERage:COUNT [:SENSE]:AVERage:COUNT?
说明	设置测量平均次数

	查询测量平均次数
参数类型	整型
参数范围	1 ~ 1000
返回值	整型
默认值	10
菜单项	测量>统计> 平均
举例	:AVERage:COUNT 20

7.7.11 重新测量 (:CALCulate:REStart)

命令格式	:CALCulate:REStart
说明	重新开始统计测量
参数类型	无
参数范围	无
返回值	无
默认值	无
菜单项	测量>统计> 重新测量
举例	:CALCulate:REStart

7.7.12 获取数字解调结果 (:READ:DDEMod?)

命令格式	:READ:DDEMod?
说明	<p>获取数字解调结果</p> <p>if demod type is ASK it will return: ASK err rms (% rms) ASK err peak (% pk) symbol position of ASK err peak carrier power carrier offset ASK depth</p> <p>If demod type is FSK it will return: 1.FSK err rms (% rms) 2.FSK err peak (% pk) 3.symbol position of FSK err peak 4. carrier power 5.carrier offset 6.FSK deviation</p> <p>If demod type is MSK,PSK,QAM it will return: 1. EVM rms (% rms) 2. EVM peak (% pk) 3. symbol position of EVM peak 4.magnitude error rms (% rms). 5. magnitude error peak (% pk) 6.symbol position of magnitude error peak 7.phase error rms (deg)</p>

	8. phase error peak (deg pk) 9. symbol position of phase error peak 10. frequency error (Hz) 11. IQ offset 12. SNR(MER) (dB) 13. quadrature error (deg) 14. gain imbalance (dB)
参数类型	无
参数范围	无
返回值	字符串
默认值	无
菜单项	测量>统计>重新测量
举例	:CALCulate:REStart

7.8 触发

7.8.1 触发类型 (:TRIGger[:SEQuence]:SOURce)

命令格式	:TRIGger[:SEQuence]:SOURce IMMEDIATE RFBurst EXTernal :TRIGger[:SEQuence]:SOURce?
说明	设置触发类型 获取触发类型 MSK, PSK, QAM 解调类型目前不能设置触发类型为 RFBurst
参数类型	枚举
参数范围	IMMEDIATE: 自由触发 EXTernal: 外部触发 RFBurst: 射频触发
返回值	枚举: IMM EXT RFB
默认值	IMMEDIATE
菜单项	触发
举例	:TRIGger:SOURce IMMEDIATE

7.8.2 触发电平 (:TRIGger[:SEQuence]:RF:LEVel)

命令格式	:TRIGger[:SEQuence]:RF:LEVel <value> :TRIGger[:SEQuence]:RF:LEVel?
说明	设置触发电平 获取触发电平
参数类型	浮点型, 单位 dBm
参数范围	-300dBm ~ 50dBm
返回值	浮点型, 单位 dBm
默认值	0 dBm
菜单项	触发>触发电平
举例	:TRIGger:RF:LEVel 0.5 dBm

7.8.3 触发沿 (:TRIGger[:SEQuence]:RFBurst:SLOPe)

命令格式	:TRIGger[:SEQuence]:RFBurst:SLOPe POSitive NEGative :TRIGger[:SEQuence]:RFBurst:SLOPe?
说明	设置触发沿上升沿 下降沿 获取触发沿
参数类型	枚举
参数范围	POSitive: 上升沿 NEGative: 下降沿
返回值	枚举: POS NEG
默认值	POSitive
菜单项	触发>触发沿
举例	:TRIGger:RFBurst:SLOPe POSitive

8. 实时频谱分析模式

支持 SSA3000X-R 系列实时频谱分析仪

8.1 频率控制

8.1.1 中心频率 ([:SENSe]:FREQUency:CENTer)

命令格式	[:SENSe]:FREQUency:CENTer <freq> [:SENSe]:FREQUency:CENTer?
说明	设置中心频率 查询当前中心频率
参数类型	浮点型, 单位 Hz、kHz、MHz、GHz
参数范围	2.5 kHz ~ 7.4999975 GHz
返回值	浮点型, 单位 Hz
默认值	20MHz
菜单项	频率>中心频率
举例	:FREQUency:CENTer 0.2 GHz :SENSe:FREQUency:CENTer 0.2 GHz

8.1.2 起始频率 ([:SENSe]:FREQUency:START)

命令格式	[:SENSe]:FREQUency:START <freq> [:SENSe]:FREQUency:START?
说明	设置起始频率 查询当前起始频率
参数类型	浮点型, 单位 Hz、kHz、MHz、GHz
参数范围	0 Hz ~ 7.499995 GHz
返回值	浮点型, 单位 Hz
默认值	0 Hz
菜单项	频率>起始频率
举例	:FREQUency:START 10 MHz

8.1.3 终止频率 ([:SENSe]:FREQUency:STOP)

命令格式	[:SENSe]:FREQUency:STOP <freq> [:SENSe]:FREQUency:STOP?
说明	设置终止频率 获取当前终止频率
参数类型	浮点型, 单位 Hz、kHz、MHz、GHz
参数范围	5 kHz ~ 7.5 GHz
返回值	浮点型, 单位 Hz

默认值	40 MHz
菜单项	频率>终止频率
举例	:FREQUency:STOP 1.0 GHz

8.1.4 频率偏移 ([:SENSe]:FREQUency:OFFSet)

命令格式	[:SENSe]:FREQUency: OFFSet<freq> [:SENSe]:FREQUency: OFFSet?
说明	设置频率偏移 查询频率偏移
参数类型	浮点型, 单位 Hz、KHz、MHz、GHz
参数范围	-100 GHz~ 100 GHz
返回值	浮点型, 单位 Hz
默认值	0Hz
菜单项	频率 > 频率偏移
举例	:FREQUency:OFFSet 1 GHz

8.1.5 中心频率步进

([:SENSe]:FREQUency:CENTer:STEP[:INCRement])

命令格式	[:SENSe]:FREQUency:CENTer:STEP[:INCRement] <freq> [:SENSe]:FREQUency:CENTer:STEP[:INCRement]?
说明	设置中心频率步进 获取中心频率步进
参数类型	浮点型, 单位 Hz、KHz、MHz、GHz
参数范围	1 Hz~999.999kHz
返回值	浮点型, 单位 Hz
默认值	320 MHz
菜单项	频率 > 中频步长
举例	:FREQUency:CENTer:STEP 2MHz

8.1.6 中心频率步进工作模式

([:SENSe]:FREQUency:CENTer:STEP:AUTO)

命令格式	[:SENSe]:FREQUency:CENTer:STEP:AUTO OFF ON 0 1 [:SENSe]:FREQUency:CENTer:STEP:AUTO?
说明	开关中心频率步进自动模式 获取中心频率步进自动模式状态
参数类型	布尔型
参数范围	OFF ON 0 1
返回值	0 1
默认值	ON
菜单项	频率 > 中频步长
举例	:FREQUency:CENTer:STEP:AUTO OFF

8.1.7 扫宽（[:SENSe]:FREQuency:SPAN）

命令格式	[:SENSe]:FREQuency:SPAN <freq> [:SENSe]:FREQuency:SPAN?
说明	设置扫宽大小 获取扫宽大小
参数类型	浮点型，单位 Hz、kHz、MHz、GHz
参数范围	5 kHz ~ 40MHz
返回值	浮点型，单位 Hz
默认值	40MHz
菜单项	扫宽设置>扫宽
举例	:FREQuency:SPAN 10MHz

8.1.8 全扫宽（[:SENSe]:FREQuency:SPAN:FULL）

命令格式	[:SENSe]:FREQuency:SPAN:FULL
说明	设置全扫宽工作模式
参数类型	无
参数范围	无
返回值	无
默认值	无
菜单项	扫宽设置 > 全扫宽
举例	:FREQuency:SPAN:FULL

8.1.9 零扫宽（[:SENSe]:FREQuency:SPAN:ZERO）

命令格式	[:SENSe]:FREQuency:SPAN:ZERO
说明	设置零扫宽工作模式
参数类型	无
参数范围	无
返回值	无
默认值	无
菜单项	扫宽设置 > 零扫宽
举例	:FREQuency:SPAN:ZERO

8.1.10 上次扫宽

（[:SENSe]:FREQuency:SPAN:PREVious）

命令格式	[:SENSe]:FREQuency:SPAN:PREVious
说明	设置扫宽大小为上次扫宽
参数类型	无
参数范围	无
返回值	无
默认值	无

菜单项	扫宽设置 > 上次扫宽
举例	:FREQuency:SPAN:PREVious

8.1.11 扫宽加倍 ([:SENSe]:FREQuency:SPAN: DOUBle)

命令格式	[:SENSe]:FREQuency:SPAN:DOUBle
说 明	设置扫宽为当前扫宽的两倍
参数类型	无
参数范围	无
返回值	无
默认值	无
菜单项	扫宽设置 > 缩小
举例	:FREQuency:SPAN:DOUBle

8.1.12 扫宽减半 ([:SENSe]:FREQuency:SPAN: HALF)

命令格式	[:SENSe]:FREQuency:SPAN:HALF
说 明	设置扫宽为当前扫宽的一半
参数类型	无
参数范围	无
返回值	无
默认值	无
菜单项	扫宽设置 > 放大
举例	:FREQuency:SPAN:HALF

8.2 幅度控制

8.2.1 参考电平

(:DISPlay:WINDow:TRACe:Y[:SCALe]:RLEVel)

命令格式	:DISPlay:WINDow:TRACe:Y[:SCALe]:RLEVel <value> :DISPlay:WINDow:TRACe:Y[:SCALe]:RLEVel?
说 明	设置参考电平 获取参考电平
参数类型	浮点型, 单位 dBm
参数范围	单位为 dBm 时: -100 dBm ~ 30 dBm
返回值	浮点型, 单位 dBm
默认值	0 dBm
菜单项	幅度 > 参考电平
举例	:DISPlay:WINDow:TRACe:Y:RLEVel 20 DBM

8.2.2 输入衰减 ([:SENSe]:POWER[:RF]:ATTenuation)

命令格式	[:SENSe]:POWER[:RF]:ATTenuation <value> [:SENSe]:POWER[:RF]:ATTenuation?
说明	设置衰减值 获取衰减值
参数类型	整型
参数范围	0 dB ~ 50 dB
返回值	整型数据, 单位 dB
默认值	20 dB
菜单项	幅度 > 衰减
举例	:POWER:ATTenuation 10

8.2.3 输入衰减自动模式

([:SENSe]:POWER[:RF]:ATTenuation:AUTO)

命令格式	[:SENSe]:POWER[:RF]:ATTenuation:AUTO OFF ON 0 1 [:SENSe]:POWER[:RF]:ATTenuation:AUTO?
说明	开关衰减自动配置模式 获取衰减自动配置模式状态
参数类型	布尔型
参数范围	OFF ON 0 1
返回值	0 1
默认值	ON
菜单项	幅度 > 衰减
举例	:POWER:ATTenuation:AUTO?

8.2.4 预置放大器开关

([:SENSe]:POWER[:RF]:GAIN[:STATe])

命令格式	[:SENSe]:POWER[:RF]:GAIN[:STATe] OFF ON 0 1 [:SENSe]:POWER[:RF]:GAIN[:STATe]?
说明	开关频谱仪内部的预置放大器 获取预置放大器开关状态
参数类型	布尔型
参数范围	OFF ON 0 1
返回值	0 1
默认值	OFF
菜单项	幅度 > 预放
举例	:POWER:GAIN ON

8.2.5 刻度/每格

(:DISPlay:WINDow:TRACe:Y[:SCALe]:PDIVision)

命令格式	:DISPlay:WINDow:TRACe:Y[:SCALe]:PDIVision <integer> :DISPlay:WINDow:TRACe:Y[:SCALe]:PDIVision?
说 明	设置迹线对数显示时的刻度 获取迹线对数显示时的刻度
参数类型	浮点型
参数范围	1 dB ~ 20 dB
返回值	浮点数, 单位 dB
默认值	10 dB
菜单项	幅度 > 刻度/格
举例	:DISPlay:WINDow:TRACe:Y:PDIVision 10 dB

8.3 带宽控制

8.3.1 分辨率带宽 ([:SENSe]:BWIDth[:RESolution])

命令格式	[:SENSe]:BWIDth[:RESolution] <freq> [:SENSe]:BWIDth[:RESolution]?
说 明	设置分辨率带宽 获取分辨率带宽
参数类型	离散型
参数范围	
返回值	浮点型, 单位 Hz
默认值	1 MHz
菜单项	BW > 分辨率带宽
举例	:BWIDth 1 KHz

8.3.2 分辨率带宽模式

([:SENSe]:BWIDth[:RESolution]:AUTO)

命令格式	[:SENSe]:BWIDth[:RESolution]:AUTO OFF ON 0 1 [:SENSe]:BWIDth[:RESolution]:AUTO?
说 明	设置分辨率带宽的自动模式开关 获取分辨率带宽的自动模式开关状态
参数类型	布尔型
参数范围	OFF ON 0 1
返回值	0 1
默认值	ON
菜单项	BW > 分辨率带宽
举例	:BWID:AUTO ON

8.3.3 设置滤波器（[:SENSe]:FILTer:TYPE）

命令格式	[:SENSe]:FILTer:TYPE [:SENSe]:FILTer:TYPE?
说明	设置滤波器类型。 查询滤波器类型
参数类型	枚举
参数范围	KAISer: 凯撒窗 HANNing: 汉宁窗 FLATtop GAUSsian: 高斯窗 BHARris: 布莱克曼窗 RECTangular: 矩形窗
返回值	枚举
默认值	KAIS
菜单项	BW > 滤波器
举例	[:SENS]:FILT:TYPE KAIS

8.4 扫描控制

8.4.1 重新扫描（:INITiate[:IMMediate]）

命令格式	:INITiate[:IMMediate]
说明	重新扫描
参数类型	无
参数范围	无
返回值	无
默认值	无
菜单项	扫描>单次
举例	:INITiate:IMMediate

8.4.2 连续扫描开关（:INITiate:CONTInuous）

命令格式	:INITiate:CONTInuous OFF ON 0 1 :INITiate:CONTInuous?
说明	开关连续扫描模式 获取连续扫描开关模式
参数类型	布尔型
参数范围	OFF ON 0 1
返回值	0 1
默认值	ON
菜单项	扫描>扫描
举例	:INITiate:CONTInuous OFF

8.4.3 暂停扫描（:INITiate:PAUSE）

命令格式	:INITiate:PAUSE
说明	扫完当前一帧后暂停扫描
参数类型	无
参数范围	无
返回值	无
默认值	无
菜单项	扫描>暂停
举例	:INITiate:PAUSE

8.4.4 继续扫描（:INITiate:RESume）

命令格式	:INITiate:RESume
说明	继续重新扫描
参数类型	无
参数范围	无
返回值	无
默认值	无
菜单项	扫描>恢复
举例	:INITiate:RES

8.4.5 设置采集时间（[:SENSe]:ACQuisition:TIME）

命令格式	[:SENSe]:ACQuisition:TIME [:SENSe]:ACQuisition:TIME?
说明	设置采集时间
参数类型	浮点型，单位 ks、s、ms、us
参数范围	29.998ms~40s
返回值	浮点型
默认值	29.998ms
菜单项	扫描>采集时间
举例	:ACQuisition:TIME 2s

8.4.6 设置采集时间模式

（[:SENSe]:ACQuisition:TIME:AUTO）

命令格式	[:SENSe]:ACQuisition:TIME:AUTO [:SENSe]:ACQuisition:TIME:AUTO?
说明	设置采集时间模式
参数类型	布尔型
参数范围	OFF ON 0 1
返回值	0 1
默认值	ON

菜单项	扫描>采集时间
举例	:ACQuisition:TIME:AUTO on

8.5 迹线

8.5.1 迹线显示模式 (:TRACe[1]|2|3:MODE)

命令格式	:TRACe[1] 2 3:MODE <type> :TRACe[1] 2 3:MODE?
说明	设置迹线的显示模式 获取迹线的显示模式
参数类型	枚举
参数范围	WRITe: 迹线为正常模式, 更新数据 MAXHold: 显示迹线的最大值 MINHold: 显示迹线的最小值 BLANK: 清空迹线数据 AVERAge: 平均
返回值	枚举
默认值	迹线 1 为 WRITe, 迹线 2、3 为 BLANK
菜单项	迹线
举例	:TRAC1:MODE AVER

8.5.2 检波类型

([:SENSe]:DETEctor:TRACe[1]|2|3[:FUNction])

命令格式	[:SENSe]:DETEctor:TRACe[1] 2 3[:FUNction] NEGative POSitive SAMPLe AVERAge NORMAL QUASi [:SENSe]:DETEctor:TRACe[1] 2 3[:FUNction]?
说明	设置迹线检波类型 获取迹线检波类型
参数类型	枚举
参数范围	NEGative: 负峰值 POSitive: 正峰值 SAMPLe: 采样 AVERAge: 平均
返回值	枚举
默认值	
菜单项	迹线
举例	:DETEctor:TRAC1 AVERAge

8.5.3 平均次数

([:SENSe]:AVERAge:TRACe[1]|2|3:COUNT)

命令格式	[:SENSe]:AVERAge:TRACe[1] 2 3:COUNT <integer> [:SENSe]:AVERAge:TRACe[1] 2 3:COUNT?
说明	设置迹线的平均次数 获取迹线的平均次数
参数类型	整型
参数范围	1 ~ 100
返回值	整型
默认值	10
菜单项	迹线 > 平均次数
举例	:AVERAge:TRACe1:COUNT 10

8.5.4 查询迹线数据 (:TRACe[1]|2|3 [:DATA]?)

命令格式	:TRACe[1] 2 3 [:DATA]?
说明	获取迹线的数据
参数类型	
参数范围	
返回值	字符串
默认值	
菜单项	无
举例	:TRACe:DATA?

8.5.5 迹线数据格式 (:FORMat[:TRACe][:DATA])

命令格式	:FORMat[:TRACe][:DATA]ASCii REAL,32 REAL,64 :FORMat[:TRACe][:DATA]?
说明	设置读取的迹线数据格式 询问读取的迹线数据格式
参数类型	枚举
参数范围	ASCii REAL,32 浮点数 32 位 REAL,64 浮点数 64 位
返回值	枚举: ASCii REAL REAL32
默认值	ASCii
菜单项	无
举例	:FORMat ASCii

8.5.6 查询频谱图迹线数据

(:TRACe[:DATA]:SPECtrum?)

命令格式	:TRACe[:DATA]:SPECtrum?
------	-------------------------

说明	获取迹线的数据
参数类型	
参数范围	
返回值	字符串
默认值	
菜单项	无
举例	:TRACe:SPEC?

8.5.7 查询 PVT 迹线数据 (:TRACe[:DATA]:PVT?)

命令格式	:TRACe[:DATA]:PVT?
说明	获取迹线的数据
参数类型	
参数范围	
返回值	字符串
默认值	
菜单项	无
举例	:TRACe:PVT?

8.5.8 PVT 检波类型

([:SENSe]:DETECTOR:TRACe:PVTime)

命令格式	[:SENSe]:DETECTOR:TRACe:PVTime [:SENSe]:DETECTOR:TRACe:PVTime?
说明	存储迹线显示
参数类型	枚举型
参数范围	NEGative: 负峰值 POSitive: 正峰值 SAMPlE: 采样 AVERAge: 平均
返回值	枚举
默认值	POSitive
菜单项	检波
举例	:DET:TRAC:PVT POS

8.5.9 瀑布图检波类型

([:SENSe]:DETECTOR:TRACe:SPECTrogram)

命令格式	[:SENSe]:DETECTOR:TRACe:SPECTrogram [:SENSe]:DETECTOR:TRACe:SPECTrogram?
说明	设置 SPECTROGRM 检波类型 获取 SPECTROGRM 检波类型
参数类型	枚举
参数范围	NEGative: 负峰值

	POSitive: 正峰值 SAMPlE: 采样 AVERAge: 平均
返回值	枚举
默认值	POS
菜单项	检波
举例	:DET:TRAC:SPEC POS

8.6 光标

8.6.1 光标模式

(:CALCulate:MARKer[1]|2|3|4|5|6|7|8:MODE)

命令格式	:CALCulate:MARKer[1] 2 3 4 5 6 7 8:MODE POSition DELTA FIXed OFF :CALCulate:MARKer[1] 2 3 4 5 6 7 8:MODE?
说明	设置光标 模式 获取光标 模式
参数类型	枚举
参数范围	POSition: 正常 DELTA: 差值 FIXed: 固定 OFF: 关闭
返回值	枚举: POS DELTA FIX OFF
默认值	OFF
菜单项	光标
举例	:CALCulate:MARK1:MODE POSition

8.6.2 光标标记迹线

(:CALCulate:MARKer[1]|2|3|4|5|6|7|8:TRACe)

命令格式	:CALCulate:MARKer[1] 2 3 4 5 6 7 8:TRACe 1 2 3 4 5 :CALCulate:MARKer[1] 2 3 4 5 6 7 8:TRACe?
说明	设置光标标记迹线 读取光标标记迹线 迹线 4 5 对应 display trace1 ,2
参数类型	枚举
参数范围	1 2 3 4 5 6 7 8
返回值	枚举
默认值	1
菜单项	光标 > 标记迹线
举例	CALCulate:MARK:TRAC 1

8.6.3 光标相对于

(:CALCulate:MARKer[1]|2|3|4|5|6|7|8:REfERENCE)

命令格式	:CALCulate:MARKer[1] 2 3 4 5 6 7 8:REfERENCE 1 2 3 4 5 6 7 8 :CALCulate:MARKer[1] 2 3 4 5 6 7 8:REfERENCE?
说明	设置光标相对于 获取光标相对于
参数类型	枚举
参数范围	1 2 3 4 5 6 7 8
返回值	枚举
默认值	1
菜单项	Marker > Relative To
举例	:CALCulate:MARKer1:REfERENCE 3

8.6.4 光标点 X 轴的值

(:CALCulate:MARKer[1]|2|3|4|5|6|7|8:X)

命令格式	:CALCulate:MARKer[1] 2 3 4 5 6 7 8:X <para> :CALCulate:MARKer[1] 2 3 4 5 6 7 8:X?
说明	设置光标点 X 轴的值 读取光标点 X 轴的值 此命令只在光标模式非 OFF 时才能生效，参考命令： :CALCulate:MARKer[1] 2 3 4:MODE
参数类型	浮点型，单位 Hz、kHz、MHz、GHz 窗口为 PVT 时单位为 s
参数范围	0~7.5GHz
返回值	浮点型
默认值	
菜单项	光标 > 正常
举例	:CALCulate:MARKer4:X 1 kHz :CALCulate:MARKer4:X?

8.6.5 光标点 Y 轴的值

(:CALCulate:MARKer[1]|2|3|4|5|6|7|8:Y?)

命令格式	:CALCulate:MARKer[1] 2 3 4 5 6 7 8:Y :CALCulate:MARKer[1] 2 3 4 5 6 7 8:Y?
说明	读取光标点 Y 轴的值，同时可用于读取光标功能中的光标噪声 执行此命令需确保光标已经处于非 OFF 状态，参考命令： :CALCulate:MARKer[1] 2 3 4 5 6 7 8:MODE :CALCulate:MARKer[1] 2 3 4 5 6 7 8:Y 设置 marker Y 命令只在 makrer 为 fix 时生效
参数类型	无
参数范围	无

返回值	浮点型单位 dBm
默认值	无
菜单项	光标 > 正常
举例	:CALCulate:MARKer:Y?

8.7 触发

8.7.1 触发类型 (:TRIGger[:SEQuence]:SOURce)

命令格式	:TRIGger[:SEQuence]:SOURce IMMEDIATE LEVel FMT EXTernal :TRIGger[:SEQuence]:SOURce?
说明	设置触发类型 获取触发类型
参数类型	枚举
参数范围	IMMEDIATE:自由触发 LEVel: pvt 触发 FMT: 频率模板 EXTernal:外部触发
返回值	枚举: IMM LEV FMT EXT
默认值	IMMEDIATE
菜单项	触发
举例	:TRIGger:SOURce IMMEDIATE

8.7.2 PVT 触发电平

(:TRIGger[:SEQuence]:LEVel:LEVel)

命令格式	:TRIGger[:SEQuence]:LEVel:LEVel <value> :TRIGger[:SEQuence]:LEVel:LEVel?
说明	设置 PVT 触发电平 获取 PVT 触发电平
参数类型	浮点型, 单位 dBm
参数范围	-300dBm ~ 50dBm
返回值	浮点型
默认值	0 dBm
菜单项	触发 >PVT >触发电平
举例	:TRIGger:LEVel:LEVel 0.5 dBm

8.7.3 PVT 触发延时

(:TRIGger[:SEQuence]:LEVel:DELay)

命令格式	:TRIGger[:SEQuence]:LEVel:DELay<value> :TRIGger[:SEQuence]:LEVel:DELay?
说明	设置 PVT 触发延时 获取 PVT 触发延时

参数类型	浮点型, 单位 ks、s、ms、us、ps、ns
参数范围	0~25s
返回值	浮点型
默认值	0 s
菜单项	触发 >PVT >触发延时
举例	:TRIGger[:SEQuence]:LEVel: DELay 2

8.7.4外部触发延时（:TRIGger[:SEQuence]:EXTErnal:DELay）

命令格式	:TRIGger[:SEQuence]:EXTErnal:DELay<value> :TRIGger[:SEQuence]:EXTErnal:DELay?
说明	设置 EXTErnal 触发延时 获取 EXTErnal 触发延时
参数类型	浮点型, 单位 ks、s、ms、us、ps、ns
参数范围	0~25s
返回值	浮点型
默认值	0 s
菜单项	触发 > EXTErnal>触发延时
举例	:TRIGger[:SEQuence]: EXTErnal: DELay 2

8.7.5外部触发沿（:TRIGger[:SEQuence]:EXTErnal:SLOPe）

命令格式	:TRIGger[:SEQuence]:EXTErnal:SLOPe POSitive NEGative :TRIGger[:SEQuence]:EXTErnal:SLOPe?
说明	设置触发沿 上升沿 下降沿 获取触发沿
参数类型	枚举
参数范围	POSitive:上升沿 NEGative:下降沿
返回值	枚举:POS NEG
默认值	POSitive
菜单项	触发 > 触发沿
举例	:TRIGger:EXTErnal:SLOPe POSitive

8.7.6模板触发类型（:TRIGger[:SEQuence]:FMT:TCRiteria）

命令格式	:TRIGger[:SEQuence]:FMT:TCRiteria GTLower LTLower OUTSide INSide :TRIGger[:SEQuence]:FMT:TCRiteria?
说明	设置模板触发类型大于 小于 模板外 模板内 获取模板触发沿类型

参数类型	枚举
参数范围	GTLower:大于 LTLower:小于 OUTSide:模板外 INSide:模板内
返回值	枚举: GTLower LTLower OUTSide INSide
默认值	GTL
菜单项	触发 >模板触发
举例	:TRIGger[:SEQuence]:FMT:TCRiteria INS

8.7.7模板触发生成 (:TRIGger[:SEQuence]:FMT:MASK:BUILd)

命令格式	TRIGger[:SEQuence]:FMT:MASK:BUILd
说 明	自动生成模板触发
参数类型	无
参数范围	无
返回值	无
默认值	无
菜单项	触发 >FMT > 生成
举例	TRIGger:FMT:MASK:BUILd

8.7.8模板触发状态 (:TRIGger[:SEQuence]:FMT:STATe)

命令格式	:TRIGger[:SEQuence]:FMT:STATe :TRIGger[:SEQuence]:FMT:STATe?
说 明	设置模板触发状态 获取模板触发状态
参数类型	枚举
参数范围	ON OFF 0 1
返回值	0 1
默认值	OFF
菜单项	触发 >模板触发状态
举例	:TRIGger:FMT:STATe on

8.7.9模板触发动作 (:TRIGger[:SEQuence]:FMT:ACTIon)

命令格式	:TRIGger[:SEQuence]:FMT:ACTIon NORMAl BEEPer STOP :TRIGger[:SEQuence]:FMT:ACTIon?
说 明	设置模板触发动作正常 鸣声 停止 获取模板触发动作
参数类型	枚举
参数范围	NORMAl:正常

	BEEPer:鸣声 STOP:停止
返回值	枚举: NORM BEEP STOP
默认值	NORM
菜单项	触发 > 模板触发动作
举例	:TRIGger[:SEquence]:FMT:ACTion STOP

8.7.10 模板触发迹线

(:TRIGger[:SEquence]:FMT:TRACe)

命令格式	:TRIGger[:SEquence]:EXternal: TRACe :TRIGger[:SEquence]:EXternal: TRACe?
说明	设置模板触发迹线 获取模板触发迹线
参数类型	整形
参数范围	1~3
返回值	
默认值	1
菜单项	触发 > FMT > 选择迹线
举例	:TRIGger:EXternal: TRACe 2

8.7.11 删除所有模板触发点

(:TRIGger[:SEquence]:FMT:MASK:DELeTe:ALL)

命令格式	:TRIGger[:SEquence]:FMT:MASK:DELeTe:ALL
说明	删除所有模板触发点
参数类型	
参数范围	无
返回值	无
默认值	无
菜单项	触发 > 触发沿 > 删除全部
举例	:TRIGger:FMT:MASK:DELeTe:ALL

8.8 测量

8.8.1 显示视图

命令格式	:DISPlay:VIEW[:SElect] <type> :DISPlay:VIEW[:SElect]?
说明	设置当前的显示视图。 查询当前的显示视图。
参数类型	枚举
参数范围	DENSity: 密度谱。

	SSpectrum: 频谱图+光谱。 SPEC3D: 三维光谱。 SPECTrogram: 光谱 PVT: 功率时间。
返回值	DENS SSP SPEC3D SPEC PVT
默认值	DENS
菜单项	Meas
举例	:DISP:VIEW DENS :DISP:VIEW?

8.8.2 余辉持续时间

命令格式	:DISPlay:VIEW:DENSity:PERsistence :DISPlay:VIEW:DENSity:PERsistence?
说明	设置余辉持续时间 查询余辉持续时间
参数类型	浮点型, 单位 ks、s、ms、us
参数范围	0 s 至 10 s
返回值	浮点型, 单位 s
默认值	0 s
菜单项	Meas Setup -> Persistence
举例	:DISP:VIEW:DENS:PERS 5s

8.8.3 余辉时间无限模式

命令格式	:DISPlay:VIEW:DENSity:PERsistence:INFInite :DISPlay:VIEW:DENSity:PERsistence:INFInite?
说明	打开或关闭余辉时间无限模式。 查询余辉时间无限模式的设置状态。
参数类型	布尔型
参数范围	OFF ON 0 1
返回值	0 1
默认值	OFF 0
菜单项	Meas Setup -> Persistence
举例	:DISP:VIEW:DENS:PERS:INF ON

8.8.4 显示的起始迹线

命令格式	:DISPlay:VIEW:SPECTrogram:TRACe:STARt :DISPlay:VIEW:SPECTrogram:TRACe:STARt?
说明	设置显示的起始迹线 查询显示的起始迹线
参数类型	浮点型
参数范围	

返回值	浮点型
默认值	0
菜单项	Meas Setup -> Trace Start
举例	:DISP:VIEW:SPEC:TRAC:STAR -100 :DISP:VIEW:SPEC:TRAC:STAR?

8.8.5 显示的迹线数量

命令格式	:DISPlay:VIEW:SPECtrogram:TRACe:NUMber :DISPlay:VIEW:SPECtrogram:TRACe:NUMber?
说明	设置显示的迹线数量 查询显示的迹线数量
参数类型	浮点型
参数范围	
返回值	浮点型
默认值	0
菜单项	Meas Setup ->Display Trace
举例	:DISP:VIEW:SPEC:TRAC:NUM 50000 :DISP:VIEW:SPEC:TRAC:NUM?

9.EMI 测量

9.1 频率控制

9.1.1 Meter 频率 ([:SENSe]:FREQuency:CENTer)

命令格式	[:SENSe]:FREQuency:CENTer <freq> [:SENSe]:FREQuency:CENTer?
说明	设置 meter 频率 查询当前 meter 频率
参数类型	浮点型, 单位 Hz、kHz、MHz、GHz
参数范围	0 Hz~7.5 GHz
返回值	浮点型, 单位 Hz
默认值	165 MHz
菜单项	频率>频率 (Meter)
举例	:FREQuency:CENTer 0.2 GHz :SENSe:FREQuency:CENTer 0.2 GHz

9.1.2 Scan 中心频率 ([:SENSe]:FREQuency:MIDSpan)

命令格式	[:SENSe]:FREQuency:MIDSpan<freq> [:SENSe]:FREQuency:MIDSpan?
说明	设置 scan 中心频率 查询当前 scan 中心频率
参数类型	浮点型, 单位 Hz、kHz、MHz、GHz
参数范围	50 Hz~7.49999995 GHz
返回值	浮点型, 单位 Hz
默认值	165 MHz
菜单项	频率>中心频率
举例	:FREQuency: MIDSpan 0.2 GHz :SENSe:FREQuency: MIDSpan 0.2 GHz

9.1.3 起始频率 ([:SENSe]:FREQuency:START)

命令格式	[:SENSe]:FREQuency:START <freq> [:SENSe]:FREQuency:START?
说明	设置起始频率 查询当前起始频率
参数类型	浮点型, 单位 Hz、kHz、MHz、GHz
参数范围	0Hz~7.49999999GHz
返回值	浮点型, 单位 Hz
默认值	30 MHz
菜单项	频率>起始频率

举例	:FREQUency:STARt 10 MHz
----	-------------------------

9.1.4终止频率（[:SENSe]:FREQUency:STOP）

命令格式	[:SENSe]:FREQUency:STOP <freq> [:SENSe]:FREQUency:STOP?
说明	设置终止频率 获取当前终止频率
参数类型	浮点型，单位 Hz、kHz、MHz、GHz
参数范围	100Hz ~ 7.5 GHz
返回值	浮点型，单位 Hz
默认值	300 MHz
菜单项	频率>终止频率
举例	:FREQUency:STOP 1.0 GHz

9.1.5扫宽（[:SENSe]:FREQUency:SPAN）

命令格式	[:SENSe]:FREQUency:SPAN <freq> [:SENSe]:FREQUency:SPAN?
说明	设置扫宽大小 获取扫宽大小
参数类型	浮点型，单位 Hz、kHz、MHz、GHz
参数范围	100 Hz ~ 7.5GHz
返回值	浮点型，单位 Hz
默认值	270MHz
菜单项	扫宽设置>扫宽
举例	:FREQUency:SPAN 10MHz

9.1.6设置 X 轴类型

（[:DISPlay:WINDow:TRACe:X[:SCALe]:SPACing）

命令格式	:DISPlay:WINDow:TRACe:X[:SCALe]:SPACing LOGarithmic LINear :DISPlay:WINDow:TRACe:X[:SCALe]:SPACing?
说明	设置 X 轴类型为对数或者线性
参数类型	枚举
参数范围	LOGarithmic LINear
返回值	枚举
默认值	LOG
菜单项	扫宽>X 轴
举例	:DISPlay:WINDow:TRACe:X:SPACing LOG

9.1.7扫宽范围设置（[:SENSe]:FSCan:RANGe）

命令格式	[:SENSe]:FSCan:RANGe CISA CISB CISC CISBC CISD
------	--

说明	设置扫宽为当前扫宽的一半
参数类型	枚举
参数范围	CISA CISB CISC CISBC CISD
返回值	无
默认值	CISC
菜单项	扫宽>CISPR Band
举例	:FSCan:RANGe CISA

9.2 幅度控制

9.2.1 参考电平

(:DISPlay:FSCan:VIEW:WINDow:TRACe:Y[:SCALe]:RLEVel)

命令格式	:DISPlay:FSCan:VIEW:WINDow:TRACe:Y[:SCALe]:RLEVel :DISPlay:FSCan:VIEW:WINDow:TRACe:Y[:SCALe]:RLEVel?
说明	设置参考电平 获取参考电平
参数类型	浮点型，单位 dBm
参数范围	单位为 dBm 时：-100 dBm ~ 30 dBm
返回值	浮点型，单位 dBm
默认值	0 dBm
菜单项	幅度 > 参考电平
举例	::DISPlay:FSCan:VIEW:WINDow:TRACe:Y:RLEVel 20

9.2.2 输入衰减 ([:SENSe]:POWER[:RF]:ATTenuation)

命令格式	[:SENSe]:POWER[:RF]:ATTenuation <value> [:SENSe]:POWER[:RF]:ATTenuation?
说明	设置衰减值 获取衰减值
参数类型	整型
参数范围	0 dB ~ 51dB
返回值	整型数据，单位 dB
默认值	20 dB
菜单项	幅度 > 衰减
举例	:POWER:ATTenuation 10

9.2.3 输入衰减自动模式

([:SENSe]:POWER[:RF]:ATTenuation:AUTO)

命令格式	[:SENSe]:POWER[:RF]:ATTenuation:AUTO OFF ON 0 1 [:SENSe]:POWER[:RF]:ATTenuation:AUTO?
------	--

说明	开关衰减自动配置模式 获取衰减自动配置模式状态
参数类型	布尔型
参数范围	OFF ON 0 1
返回值	0 1
默认值	ON
菜单项	幅度 > 衰减
举例	:POWER:ATTenuation:AUTO?

9.2.4 预置放大器开关

([:SENSe]:POWER[:RF]:GAIN[:STATe])

命令格式	[:SENSe]:POWER[:RF]:GAIN[:STATe] OFF ON 0 1 [:SENSe]:POWER[:RF]:GAIN[:STATe]?
说明	开关频谱仪内部的预置放大器 获取预置放大器开关状态
参数类型	布尔型
参数范围	OFF ON 0 1
返回值	0 1
默认值	OFF
菜单项	幅度 > 预放
举例	:POWER:GAIN ON

9.2.5 刻度/每格

(:DISPlay:FSCan:VIEW:WINDow:TRACe:Y[:SCALe]:
PDIVision)

命令格式	:DISPlay:FSCan:VIEW:WINDow:TRACe:Y[:SCALe]:PDIVision :DISPlay:FSCan:VIEW:WINDow:TRACe:Y[:SCALe]:PDIVision?
说明	设置迹线对数显示时的刻度 获取迹线对数显示时的刻度
参数类型	浮点型
参数范围	1 dB ~ 10dB
返回值	浮点数, 单位 dB
默认值	10 dB
菜单项	幅度 > 刻度/格
举例	:DISPlay:FSCan:VIEW:WINDow:TRACe:Y:PDIVision 10DB

9.2.6 刻度单位 (:UNIT:POWer)

命令格式	:UNIT:POWer DBM DBMV DBUV V W :UNIT:POWer?
说明	设置幅度的显示单位 获取幅度的显示单位

参数类型	枚举
参数范围	DBM DBMV DBUV DBUA V W
返回值	枚举: DBM DBMV DBUV V W
默认值	DBM
菜单项	幅度>单位
举例	:UNIT:POWer DBMV

9.2.7 刻度类型

(:DISPlay:WINDow:TRACe:Y[:SCALe]:SPACing)

命令格式	:DISPlay:WINDow:TRACe:Y[:SCALe]:SPACing LINear LOGarithmic :DISPlay:WINDow:TRACe:Y[:SCALe]:SPACing?
说明	设置刻度显示类型 获取刻度显示类型
参数类型	枚举: LIN LOG
参数范围	LINear: 线性 LOGarithmic: 对数
返回值	枚举
默认值	LOGarithmic
菜单项	幅度>刻度类型
举例	:DISPlay:WINDow:TRACe:Y:SPACing LINear

9.2.8 幅度偏移

(:DISPlay:WINDow:TRACe:Y:SCALe:RLEVel:OFFSet)
t)

命令格式	:DISPlay:WINDow:TRACe:Y:SCALe:RLEVel:OFFSet<value> :DISPlay:WINDow:TRACe:Y:SCALe:RLEVel:OFFSet?
说明	设置频率偏移量 获取频率偏移量
参数类型	浮点型
参数范围	-100dB 到 100dB
返回值	浮点型, 单位 dB
默认值	0dB
菜单项	幅度>幅度偏移
举例	:DISPlay:WINDow:TRACe:Y:SCALe:RLEVel:OFFSet 2

9.3 带宽控制

9.3.1 Scan 分辨率带宽

([:SENSe]:FSCan:SCAN:BWIDth[:RESolution])

命令格式	[:SENSe]:FSCan:SCAN:BWIDth[:RESolution]<freq> [:SENSe]:FSCan:SCAN:BWIDth[:RESolution]?
说明	设置 scan 分辨率带宽 获取 scan 分辨率带宽
参数类型	离散型
参数范围	200 Hz, 9 kHz, 120 kHz, 1 MHz
返回值	浮点型, 单位 Hz
默认值	1 MHz
菜单项	BW > 分辨率带宽(Scan)
举例	:FSCan:SCAN:BWIDth?

9.3.2 Scan 分辨率带宽模式

([:SENSe]:BWIDth[:RESolution]:AUTO)

命令格式	[:SENSe]:FSCan:SCAN:BWIDth[:RESolution]:AUTO OFF ON 0 1 [:SENSe]:FSCan:SCAN:BWIDth[:RESolution]:AUTO?
说明	设置 scan 分辨率带宽的自动模式开关 获取 scan 分辨率带宽的自动模式开关状态
参数类型	布尔型
参数范围	OFF ON 0 1
返回值	0 1
默认值	ON
菜单项	BW > 分辨率带宽(Scan)
举例	:FSC:SCAN:BWID:AUTO ON

9.3.3 Meter 分辨率带宽

([:SENSe]:BWIDth[:RESolution])

命令格式	[:SENSe]:BWIDth[:RESolution] <freq> [:SENSe]:BWIDth[:RESolution]?
说明	设置分辨率带宽 获取分辨率带宽
参数类型	离散型
参数范围	200 Hz, 9 kHz, 120 kHz
返回值	浮点型, 单位 Hz
默认值	9 kHz
菜单项	BW > 分辨率带宽(Meter)
举例	:BWIDth 9 KHz

9.3.4 Meter 分辨率带宽模式 ([:SENSe]:BWIDth[:RESolution]:AUTO)

命令格式	[:SENSe]:BWIDth[:RESolution]:AUTO OFF ON 0 1 [:SENSe]:BWIDth[:RESolution]:AUTO?
说明	设置分辨率带宽的自动模式开关 获取分辨率带宽的自动模式开关状态
参数类型	布尔型
参数范围	OFF ON 0 1
返回值	0 1
默认值	ON
菜单项	BW > 分辨率带宽(Meter)
举例	:BWID:AUTO ON

9.4 扫描控制

9.4.1 重新扫描 (:INITiate[:IMMediate])

命令格式	:INITiate[:IMMediate]
说明	重新扫描
参数类型	无
参数范围	无
返回值	无
默认值	无
菜单项	测量->开始
举例	:INITiate:IMMediate

9.4.2 Meter 连续扫描开关 (:INITiate:CONTinuous)

命令格式	:INITiate:CONTinuous OFF ON 0 1 :INITiate:CONTinuous?
说明	开关 Meter 连续扫描模式 获取 Meter 连续扫描开关模式
参数类型	布尔型
参数范围	OFF ON 0 1
返回值	0 1
默认值	ON
菜单项	扫描>Meter Mode
举例	:INITiate:CONTinuous OFF

9.4.3 Scan 连续扫描开关 (:INITiate2:CONTinuous)

命令格式	:INITiate2:CONTinuous OFF ON 0 1 :INITiate2:CONTinuous?
------	--

说明	开关 Meter 连续扫描模式 获取 Meter 连续扫描开关模式
参数类型	布尔型
参数范围	OFF ON 0 1
返回值	0 1
默认值	ON
菜单项	扫描>扫描模式
举例	:INITiate2:CONTinuous OFF

9.4.4扫描次数（[:SENSe]:SWEep:COUNT）

命令格式	[:SENSe]:SWEep:COUNT <integer> [:SENSe]:SWEep:COUNT?
说明	设置单次扫描时的扫描次数 读取单次扫描时的扫描次数
参数类型	整型
参数范围	1 ~ 99999
返回值	整型
默认值	1
菜单项	扫描>次数
举例	:SWEep:COUNT 10

9.4.5RBW/STEP（[:SENSe]:FSCan:SCAN:PRBW）

命令格式	[:SENSe]:FSCan:SCAN:PRBW< Float > [:SENSe]:FSCan:SCAN:PRBW?
说明	设置 RBW 步进点数
参数类型	离散型
参数范围	0.1, 0.3, 0.5, 1, 2, 3
返回值	离散型
默认值	1
菜单项	扫描>RBW/Step
举例	:FSCan:SCAN:PRBW 2

9.4.6RBW/STEP（[:SENSe]:FSCan:SCAN:PRBW:AUTO）

命令格式	[:SENSe]:FSCan:SCAN:PRBW:AUTO<Bool> [:SENSe]:FSCan:SCAN:PRBWS:AUTO?
说明	设置 RBW 步进点数自动模式
参数类型	布尔型
参数范围	On off 0 1
返回值	离散型
默认值	1

菜单项	扫描>RBW/Step
举例	:FSCan:SCAN:PRBW :AUTO on

9.4.7 扫描点数 ([:SENSe]:FSCan:SCAN:POINTs?)

命令格式	[:SENSe]:FSCan:SCAN:POINTs?
说明	查询预扫扫描点数
参数类型	布尔型
参数范围	
返回值	整型
默认值	
菜单项	扫描>扫描点数
举例	:FSCan:SCAN:POINTs?

9.5 迹线

9.5.1 迹线显示模式 (:TRACe[1]|2|3:MODE)

命令格式	:TRACe[1] 2 3:MODE <type> :TRACe[1] 2 3:MODE?
说明	设置迹线的显示模式 获取迹线的显示模式
参数类型	枚举
参数范围	WRITe: 迹线为正常模式, 更新数据 MAXHold: 显示迹线的最大值 MINHold: 显示迹线的最小值 BLANK: 清空迹线数据 AVERAge: 平均
返回值	枚举
默认值	迹线 1 为 WRITe, 迹线 2、3 为 BLANK
菜单项	迹线
举例	:TRAC1:MODE AVER

9.5.2 检波类型

([:SENSe]:DETEctor:TRACe[1]|2|3[:FUNCTioN])

命令格式	[:SENSe]:DETEctor:TRACe[1] 2 3[:FUNCTioN] POSitive QPEak EAverage [:SENSe]:DETEctor:TRACe[1] 2 3[:FUNCTioN]?
说明	设置迹线检波类型 获取迹线检波类型
参数类型	枚举
参数范围	POSitive 峰值 QPEak 准峰值

	EAVerage emi 平均
返回值	枚举
默认值	
菜单项	迹线
举例	:DETECTOR:TRAC1 EAV

9.5.3 平均次数

([:SENSe]:AVERAge:TRACe[1]|2|3:COUNT)

命令格式	[:SENSe]:AVERAge:TRACe[1] 2 3:COUNT <integer> [:SENSe]:AVERAge:TRACe[1] 2 3:COUNT?
说明	设置迹线的平均次数 获取迹线的平均次数
参数类型	整型
参数范围	1 ~ 100
返回值	整型
默认值	10
菜单项	迹线 > 平均次数
举例	:AVERAge:TRACe1:COUNT 10

9.5.4 查询迹线数据 (:TRACe1|2|3:FSCan [:DATA]?)

命令格式	:TRACe1 2 3:FSCan [:DATA]?
说明	获取迹线的数据
参数类型	
参数范围	
返回值	字符串
默认值	
菜单项	无
举例	:TRACe1:FSCan?

9.5.5 迹线数据格式 (:FORMAt[:TRACe][:DATA])

命令格式	:FORMAt[:TRACe][:DATA]ASCii REAL,32 REAL,64 :FORMAt[:TRACe][:DATA]?
说明	设置读取的迹线数据格式 询问读取的迹线数据格式
参数类型	枚举
参数范围	ASCii REAL,32 REAL,64
返回值	枚举: ASCii REAL REAL32
默认值	ASCii
菜单项	无
举例	:FORMAt ASCii

9.6 光标

9.6.1 光标模式

(:CALCulate:FSCan:MARKer[1]|2|3|4|5|6|7|8:MODE)

命令格式	:CALCulate:FSCan:MARKer[1] 2 3 4 5 6:STATe POSition DELTA FIXed OFF :CALCulate:FSCan:MARKer[1] 2 3 4 5 6:STATe?
说明	设置光标 模式 获取光标 模式
参数类型	枚举
参数范围	POSition: 正常 DELTA: 差值 FIXed: 固定 OFF: 关闭
返回值	枚举: POS DELT FIX OFF
默认值	OFF
菜单项	光标
举例	:CALCulate:FSC:MARK1:MODE POSition

9.6.2 光标标记迹线

(:CALCulate:FSCan:MARKer[1]|2|3|4|5|6|7|8:TRACe)

命令格式	:CALCulate:FSCan:MARKer[1] 2 3 4 5 6 7 8:TRACe 1 2 3 :CALCulate:FSCan:MARKer[1] 2 3 4 5 6 7 8:TRACe?
说明	设置光标标记迹线 读取光标标记迹线
参数类型	枚举
参数范围	1 2 3
返回值	枚举
默认值	1
菜单项	光标 > 标记迹线
举例	CALCulate:FSCan:MARK:TRAC 1

9.6.3 光标相对于

(:CALCulate:FSCan:MARKer[1]|2|3|4|5|6|7|8:REFere
nce)

命令格式	:CALCulate:FSCan:MARKer[1] 2 3 4 5 6 7 8:REFere nce 1 2 3 4 5 6 7 8 :CALCulate:FSCan:MARKer[1] 2 3 4 5 6 7 8:REFere nce?
说明	设置光标相对于 获取光标相对于

参数类型	枚举
参数范围	1 2 3 4 5 6 7 8
返回值	枚举
默认值	1
菜单项	Marker > Relative To
举例	:CALCulate:FSCan:MARKer1:REFerence 3

9.6.4 光标点 X 轴的值

(:CALCulate:FSCan:MARKer[1]|2|3|4|5|6|7|8:X)

命令格式	:CALCulate:FSCan:MARKer[1] 2 3 4 5 6 7 8:X <para> :CALCulate:FSCan:MARKer[1] 2 3 4 5 6 7 8:X?
说明	设置光标点 X 轴的值 读取光标点 X 轴的值 此命令只在光标模式非 OFF 时才能生效，参考命令： :CALCulate:FSCan:MARKer[1] 2 3 4:MODE
参数类型	浮点型，单位 Hz、kHz、MHz、GHz 窗口为 PVT 时单位为 s
参数范围	0~7.5GHz
返回值	浮点型
默认值	
菜单项	光标 > 正常
举例	:CALCulate:FSCan:MARKer4:X 1 kHz :CALCulate:FSCan:MARKer4:X?

9.6.5 光标点 Y 轴的值

(:CALCulate:FSCan:MARKer[1]|2|3|4|5|6|7|8:Y?)

命令格式	:CALCulate:FSCan:MARKer[1] 2 3 4 5 6 7 8:Y :CALCulate:FSCan:MARKer[1] 2 3 4 5 6 7 8:Y?
说明	读取光标点 Y 轴的值，同时可用于读取光标功能中的光标噪声 执行此命令需确保光标已经处于非 OFF 状态，参考命令： :CALCulate:FSCan:MARKer[1] 2 3 4 5 6 7 8:MODE :CALCulate:FSCan:MARKer[1] 2 3 4 5 6 7 8:Y 设置 marker Y 命令 只在 makrer 为 fix 时生效
参数类型	无
参数范围	无
返回值	浮点型单位 dBm
默认值	无
菜单项	光标 > 正常
举例	:CALCulate:FSCan:MARKer:Y?

9.6.6 光标添加至信号列表

(:CALCulate:FSCan:MARKer[1]|2|3|4|5|6[:SET]:SLIS
t)

命令格式	:CALCulate:FSCan:MARKer[1] 2 3 4 5 6[:SET]:SLIS t
说明	将光标添加至信号列表
参数类型	无
参数范围	无
返回值	
默认值	无
菜单项	光标 > 光标 to
举例	:CALCulate:FSCan:MARKer:SLIS t

9.6.7 设置光标频率为 Meter 所在频点

(:CALCulate:FSCan:MARKer[1]|2|3|4|5|6[:SET]:MET
er)

命令格式	:CALCulate:FSCan:MARKer[1] 2 3 4 5 6[:SET]:MET er
说明	设置 Meter 频率为光标所在频点
参数类型	无
参数范围	无
返回值	
默认值	无
菜单项	光标 > 光标 to
举例	:CALCulate:FSCan:MARKer:MET er

9.6.8 设置 Meter 频率为光标所在频点

(:CALCulate:FSCan:MARKer[1]|2|3|4|5|6:TO:MET
er)

命令格式	:CALCulate:FSCan:MARKer[1] 2 3 4 5 6:TO:MET er
说明	设置 Meter 频率为光标所在频点
参数类型	无
参数范围	无
返回值	光标 > 光标 to
默认值	无
菜单项	光标 > 正常
举例	:CALCulate:FSCan:MARKer:TO:MET er

9.6.9 峰值绝对阈值

(:CALCulate:MARKer:PEAK:THReshold)

命令格式	:CALCulate:MARKer:PEAK:THReshold <value> :CALCulate:MARKer:PEAK:THReshold?
------	---

说明	设置峰值搜索条件的绝对阈值 获取峰值搜索条件的绝对阈值
参数类型	浮点型，单位 dBm
参数范围	-200.0 dBm~ 200.0 dBm
返回值	浮点型，单位 dBm
默认值	-140.0 dBm
菜单项	峰值>搜索配置>峰值阈值
举例	:CALCulate:MARKer:PEAK:THReshold -50

9.6.10 峰值相对偏移

(:CALCulate:MARKer:PEAK:EXCursion)

命令格式	:CALCulate:MARKer:PEAK:EXCursion <value> :CALCulate:MARKer:PEAK:EXCursion?
说明	设置峰值搜索条件的相对门限
参数类型	浮点型，单位 dB
参数范围	0 ~ 200.0dB
返回值	浮点型，单位 dB
默认值	15dB
菜单项	峰值>搜索配置>峰值偏移
举例	:CALCulate:MARKer:PEAK:EXCursion 10

9.6.11 光标峰值搜索

(:CALCulate:FSCan:MARKer[1]|2|3|4|5|6|7|8:MAXimum)

命令格式	:CALCulate:FSCan:MARKer[1] 2 3 4 5 6 7 8:MAXimum
说明	光标搜索峰值，并用指定的光标标记
参数类型	无
参数范围	无
返回值	无
默认值	无
菜单项	峰值
举例	:CALCulate:FSCan:MARKer4:MAXimum

9.6.12 光标搜索左峰值

(:CALCulate:MARKer[1]|2|3|4|5|6|7|8:MAXimum:LEFT)

命令格式	:CALCulate:MARKer[1] 2 3 4 5 6 7 8:MAXimum:LEFT
说明	光标搜索左峰值，并用指定的光标标记 (依据已设定的搜索条件，包括峰值类型、绝对阈值和相对偏移，参考如下命令)

	:CALCulate:MARKer:PEAK:SEARch:MODE :CALCulate:MARKer:PEAK:THReshold :CALCulate:MARKer:PEAK:EXCursion)
参数类型	无
参数范围	无
返回值	无
默认值	无
菜单项	峰值>左峰值
举例	:CALCulate:MARKer1:MAXimum:LEFT

9.6.13 光标搜索右峰值

(:CALCulate:MARKer[1]|2|3|4|5|6|7|8:MAXimum:RIGHt)

命令格式	:CALCulate:MARKer[1] 2 3 4 5 6 7 8:MAXimum:RIGHT
说明	光标搜索右峰值，并用指定的光标标记 (依据已设定的搜索条件，包括峰值类型、绝对阈值和相对偏移，参考如下命令 :CALCulate:MARKer:PEAK:SEARch:MODE :CALCulate:MARKer:PEAK:THReshold :CALCulate:MARKer:PEAK:EXCursion)
参数类型	无
参数范围	无
返回值	无
默认值	无
菜单项	峰值>右峰值
举例	:CALCulate:MARKer1:MAXimum:RIGHT

9.7 限制

9.7.1 读取限制测试状态 (:CALCulate:LLINe:TEST)

命令格式	:CALCulate:LLINe:TESTOFF ON 0 1 :CALCulate:LLINe:TEST?
说明	设置限制测试状态
参数类型	无
参数范围	无
返回值	0 1
默认值	OFF
菜单项	限制>测试
举例	:CALCulate:LLINe:TEST on

9.7.2 限制线状态 (:CALCulate:LLINe[1]|2:STATe)

命令格式	:CALCulate:LLINe[1] 2:STATe OFF ON 0 1 :CALCulate:LLINe[1] 2:STATe?
说明	设置限制状态 获取限制状态
参数类型	布尔型
参数范围	OFF ON 0 1
返回值	0 1
默认值	OFF
菜单项	限制>限制
举例	:CALCulate:LLINe1:STATe OFF

9.7.3 限制线裕量

(:CALCulate:FSCan:LLINe[1]|2|3:MARGin)

命令格式	:CALCulate:FSCan:LLINe[1] 2 3:MARGin<value> :CALCulate:FSCan:LLINe[1] 2 3:MARGin?
说明	设置限制线裕量
参数类型	浮点型
参数范围	-40 dB ~ 0 dB
返回值	浮点型
默认值	-6 dB
菜单项	限制>编辑>裕量
举例	:CALCulate:LLINe1:Y 5dBm

9.7.4 限制标记迹线

(:CALCulate:FSCan:LLINe[1]|2|3:TRACe)

命令格式	:CALCulate:FSCan:LLINe[1] 2 3:TRACe TRACe 1 2 3 :CALCulate:FSCan:LLINe[1] 2 3:TRACe?
说明	设置限制所要生效的迹线 获取限制所要生效的迹线
参数类型	整型
参数范围	1 2 3
返回值	整型
默认值	1
菜单项	限制>编辑>测试迹线
举例	:CALCulate:FSCan:LLINe2:TRACe 1

9.7.5 限制线裕量状态

(:CALCulate:FSCan:LLINe[1]|2|3:MARGin:STATe)

命令格式	:CALCulate:FSCan:LLINe[1] 2 3:MARGin:STATe <bool>
------	---

	:CALCulate:FSCan:LLINe[1] 2 3:MARGin:STATe?
说明	设置限制线裕量状态 获取限制线裕量状态
参数类型	布尔型
参数范围	OFF ON 0 1
返回值	浮点型
默认值	0
菜单项	限制>编辑>裕量
举例	:CALCulate:FSCan:LLINe:MARGin:STATe on

9.7.6 限制模式 (:CALCulate:LLINe[1]|2:MODE)

命令格式	:CALCulate:LLINe[1] 2:MODE LINE POINT :CALCulate:LLINe[1] 2:MODE?
说明	设置限制模式 获取限制模式
参数类型	枚举
参数范围	LINE POINT
返回值	枚举
默认值	LINE
菜单项	限制>编辑
举例	:CALCulate:LLINe1:MODE POINT

9.7.7 限制线幅值 (:CALCulate:LLINe[1]|2:Y)

命令格式	:CALCulate:LLINe[1] 2:Y <value> :CALCulate:LLINe[1] 2:Y?
说明	设置限制线幅值 获取限制线幅值
参数类型	浮点型
参数范围	-400 dBm~330 dBm
返回值	浮点型
默认值	0dBm
菜单项	限制>编辑>幅度
举例	:CALCulate:LLINe1:Y 5dBm

9.7.8 限制规则数据 (:CALCulate:LLINe[1]|2:DATA)

命令格式	:CALCulate:LLINe[1] 2:DATA <x-axis>,<ampl>{,<x-axis>, <ampl>} :CALCulate:LLINe[1] 2:DATA?
说明	设置限制规则数据 获取限制规则数据
参数类型	X轴: 浮点型 幅度: 浮点型
参数范围	X轴: 0~3.2GHz

	幅度: -400 dBm~330 dBm
返回值	X 轴: 浮点型 幅度: 浮点型
默认值	X 轴: 0 Hz 幅度: -50 dBm
菜单项	限制>编辑
举例	:CALC:LLINe1:DATA 10000000,-20,20000000,-30

9.7.9增加限制规则数据 (:CALCulate:LLINe[1]|2:ADD)

命令格式	:CALCulate:LLINe[1] 2:ADD <x-axis>,<ampl>
说明	增加限制规则数据
参数类型	X 轴: 浮点型 幅度: 浮点型
参数范围	X 轴: 0~1.5GHz 幅度: 无
返回值	X 轴: 浮点型 幅度: 浮点型
默认值	X 轴: -1Hz 幅度: 0 dBm
菜单项	限制>编辑
举例	:CALCulate:LLINe1:ADD 10000000,-20

9.7.10删除指定限制规则点 (:CALCulate:LLINe[1]|2:DELeTe)

命令格式	:CALCulate:LLINe[1] 2:DELeTe <number>
说明	删除指定限制规则点
参数类型	整型
参数范围	无
返回值	无
默认值	无
菜单项	限制>编辑>删除点
举例	:CALCulate:LLINe1:DELeTe 2

9.7.11删除全部限制规则点 (:CALCulate:LLINe:ALL:DELeTe)

命令格式	:CALCulate:LLINe[1] 2:ALL:DELeTe
说明	删除全部限制规则点
参数类型	无
参数范围	无
返回值	无
默认值	无

菜单项	限制>编辑>删除全部
举例	:CALCulate:LLINe2:ALL:DELeTe

9.7.12 查询限制测试结果 (:CALCulate:LLINe:FAIL?)

命令格式	:CALCulate:LLINe:FAIL?
说明	查询限制测试结果
参数类型	无
参数范围	无
返回值	PASS FAIL
默认值	无
菜单项	无
举例	:CALCulate:LLINe:FAIL?

9.8 9.8 测量

9.8.1 测量序列

命令格式	[[:SENSe]:FSCan:SEQuence SCAN SEARCh SSAMeasure SASearch SAMeasure REMeasure [:SENSe]:FSCan:SEQuence?
说明	设置测量序列。 查询测量序列。
参数类型	枚举
参数范围	SCAN SEARCh SSAMeasure SASearch SAMeasure REMeasure
返回值	SCAN SEAR SSAM SAS SAM REM
默认值	SCAN
菜单项	Meas > Sequence
举例	:FSC:SEQ SEAR

9.8.2 预扫驻留时间

命令格式	[[:SENSe]:FSCan:SCAN:TIME<time> [:SENSe]:FSCan:SCAN:TIME?
说明	设置预扫驻留时间 查询预扫驻留时间
参数类型	浮点型，单位 ks、s、ms、us
参数范围	1ms 至 10 s
返回值	浮点型，单位 s
默认值	
菜单项	Meas > Scan Config > Dwell Time
举例	:FSC:SCAN:TIME 100 ms

9.8.3 Meter 开关

命令格式	:DISPlay:MEter[1] 2 3[:STATe] OFF ON 0 1 :DISPlay:MEter[1] 2 3[:STATe]?
说明	设置 meter 开关 查询 meter 开关
参数类型	布尔型
参数范围	OFF ON 0 1
返回值	0 1
默认值	1
菜单项	Meas > Meter Config > Meter 1 2 3
举例	:DISP:MET1 OFF

9.8.4 Meter 驻留时间

命令格式	[:SENSe]:MEter[1] 2 3:DEtector:DWELl <time> [:SENSe]:MEter[1] 2 3:DEtector:DWELl?
说明	设置 Meter 驻留时间 查询 Meter 驻留时间
参数类型	浮点型
参数范围	1ms ~ 10s
返回值	浮点型
默认值	0.01
菜单项	Meas > Meter Config > Meter 1 2 3 > Dwell Time
举例	MET1:DET:DWEL 50 ms

9.8.5 Meter 检波类型

命令格式	[:SENSe]:MEter[1] 2 3:DEtector POSitive QPeak EAverage [:SENSe]:MEter[1] 2 3:DEtector?
说明	设置 Meter 检波类型 查询 Meter 检波类型
参数类型	枚举
参数范围	POSitive QPeak EAverage
返回值	浮点型
默认值	Meter1: POS Meter2: QPE Meter3: EAV
菜单项	Meas > Meter Config > Meter 1 2 3 Detector
举例	:MET1:DET EAV

9.8.6 Meter 限制

命令格式	:CALCulate:MEter[1] 2 3:LIMit[:DATA] <amp > :CALCulate:MEter[1] 2 3:LIMit[:DATA]?
说明	设置 Meter 限制。

	查询 Meter 限制。
参数类型	枚举
参数范围	
返回值	
默认值	0
菜单项	Meas > Meter Config > Meter1 2 3 Limit > Value
举例	:CALC:MET1:LIM 20 dBuV

9.8.7 Meter 限制状态

命令格式	:CALCulate:METer[1] 2 3:LIMit:STATe OFF ON 0 1 :CALCulate:METer[1] 2 3:LIMit:STATe?
说明	设置 Meter 限制状态 查询 Meter 限制状态
参数类型	Boolean
参数范围	OFF ON 0 1
返回值	0 1
默认值	0
菜单项	Meas > Meter Config > Meter1 2 3 Limit > Limit
举例	:CALC:MET1:LIM:STAT ON

9.8.8 Meter 选用限制

命令格式	:CALCulate: METer[1] 2 3:LIMit:ULLine LIMit1 LIMit2 LIMit3
说明	选用限制 N 作为 meter 限制的值 查询选用的限制
参数类型	枚举型
参数范围	
返回值	
默认值	
菜单项	Meas > Meter Config > Meter Limit
举例	:CALCulate: METer1:LIMit:ULLine LIMit1

9.8.9 标记信号

命令格式	:CALCulate:SLISt:MARK:SIGNal<integer>
说明	标记信号列表中的信号
参数类型	整型
参数范围	
返回值	
默认值	
菜单项	Meas > List Operation > Mark Signal

举例	:CALC:SLIS:MARK:SIGN 1
----	------------------------

9.8.10清除信号标记

命令格式	:CALCulate:SLIS:MARK:CLEar:SIGNal<integer>
说明	清除信号的标记
参数类型	整形
参数范围	
返回值	
默认值	
菜单项	Meas > List Operation > Clear Mark
举例	:CALC:SLIS:MARK:CLE:SIGN 1

9.8.11标记所有

命令格式	:CALCulate:SLIS:MARK:ALL
说明	标记信号列表中的所有信号
参数类型	
参数范围	
返回值	
默认值	
菜单项	Meas > Mark All
举例	:CALC:SLIS:MARK:ALL

9.8.12清除所有

命令格式	:CALCulate:SLIS:MARK:CLEar:ALL
说明	清除所有信号的标记
参数类型	
参数范围	
返回值	
默认值	
菜单项	Meas > List Operation > Clear All Marks
举例	:CALC:SLIS:MARK:CLE:ALL

9.8.13删除信号

命令格式	:CALCulate:SLIS:DELeTE:SIGNal<integer>
说明	删除信号列表中的信号
参数类型	整型
参数范围	
返回值	

默认值	
菜单项	Meas > List Operation > Delete Signal
举例	:CALC:SLIS:DEL:SIG 1

9.8.14 删除所有

命令格式	:CALCulate:SLIS:DELeTe:ALL
说明	删除信号列表中的所有信号
参数类型	
参数范围	
返回值	
默认值	
菜单项	Meas > List Operation > Delete All
举例	:CALC:SLIS:ALL

9.8.15 排序类型

命令格式	:CALCulate:SLIS:SORt:TYPE FREQuency DAMPlitude DLDelta TIME
说明	设置信号列表中的排序类型
参数类型	枚举
参数范围	
返回值	
默认值	
菜单项	Meas > List Operation > Sort By
举例	:CALC:SLIS:SORt:TYPE FREQ

9.8.16 升序降序

命令格式	:CALCulate:SLIS:SORt:ORDeR ASCending DESCending :CALCulate:SLIS:SORt:ORDeR?
说明	根据当前设置排序类型升序或降序排列
参数类型	枚举
参数范围	ASCending DESCending
返回值	ASC DESC
默认值	ASC
菜单项	Meas > List Operation > Sort Order
举例	:CALC:SLIS:SORt:ORD DESC

10.编程示例

本章给程序员列举了一些例子，在这些例子中你可以看到如何使用 **ni-visa** 库或 **Sockets** 和本章之前描述的命令来控制我们的设备。通过编程示例，你可以开发更多的功能应用。这个例子是 **Visual Studio** 开发的项目。

10.1 使用 VISA 的编程示例

10.1.1 VC++ 示例

环境：Windows xp system, Visual Studio

示例内容：使用 **ni-visa** 控制设备和 **Usbtmc** TCP/IP 访问读写。

按以下步骤完成示例：

1、打开 **Visual Studio**, 创建一个新的 **vc++ win32** 项目。

设置项目环境使用 **ni-visa** 库，有两种方法可以使用 **ni-visa**，静态方式和自动方式：

(1)静态方式：

在 **NI-VISA** 安装路径查找文件：**visa.h, visatype.h, visa32.lib**。将它们复制到你的项目，并将它们添加到项目中。在项目 **.cpp** 文件，添加如下两行

```
#include "visa.h"
#pragma comment(lib, "visa32.lib")
```

(2)自动方式：

设置 **.h** 文件包括目录，**ni-visa** 安装路径。在我们的电脑，我们设置的路径是：**C: \Program Files\IVI Foundation\VISA\WINNT\include**。设置这条路径到项目—属性—C/C++—通用—附加包含路径，如图：

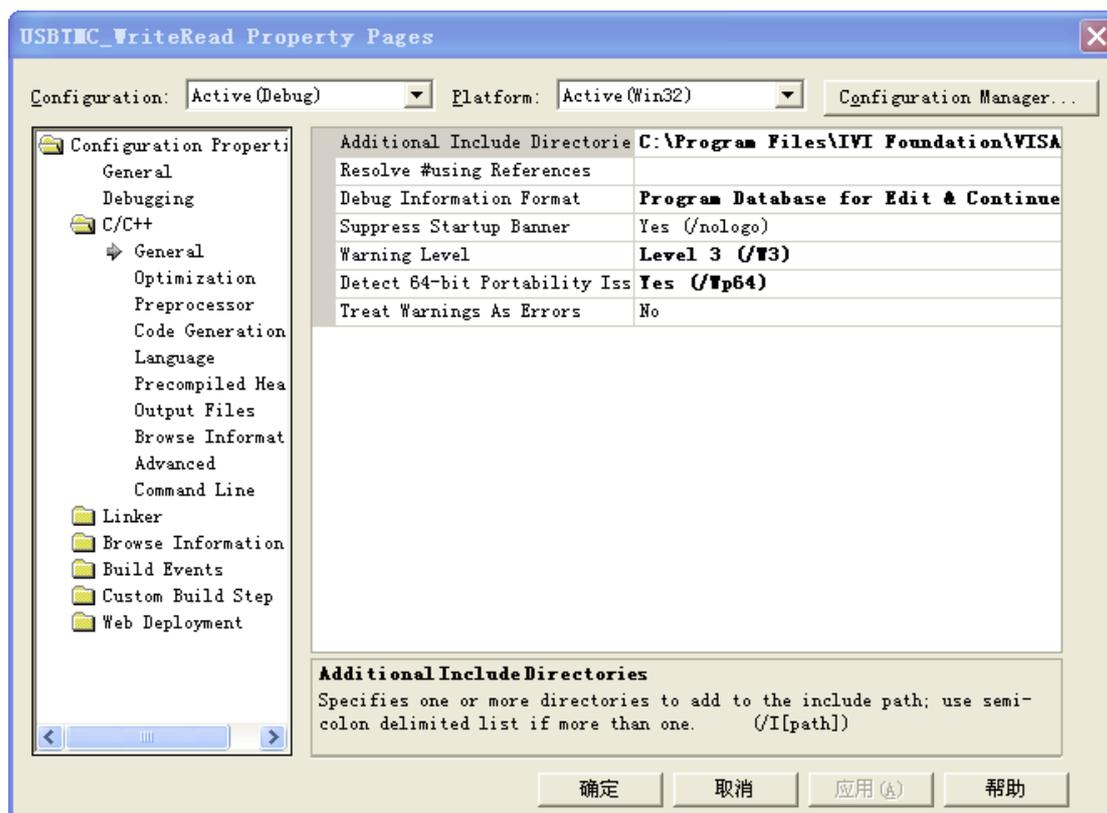

2、设置库路径设置库文件:

设置库路径: 在 ni-visa 安装路径, 在我们的电脑, 我们设置的路径是: C:\Program Files\IVI Foundation\VISA\WINNT\LIBMSC。设置这条路径到项目—性能—连接器—常规—附加库目录, 如图:

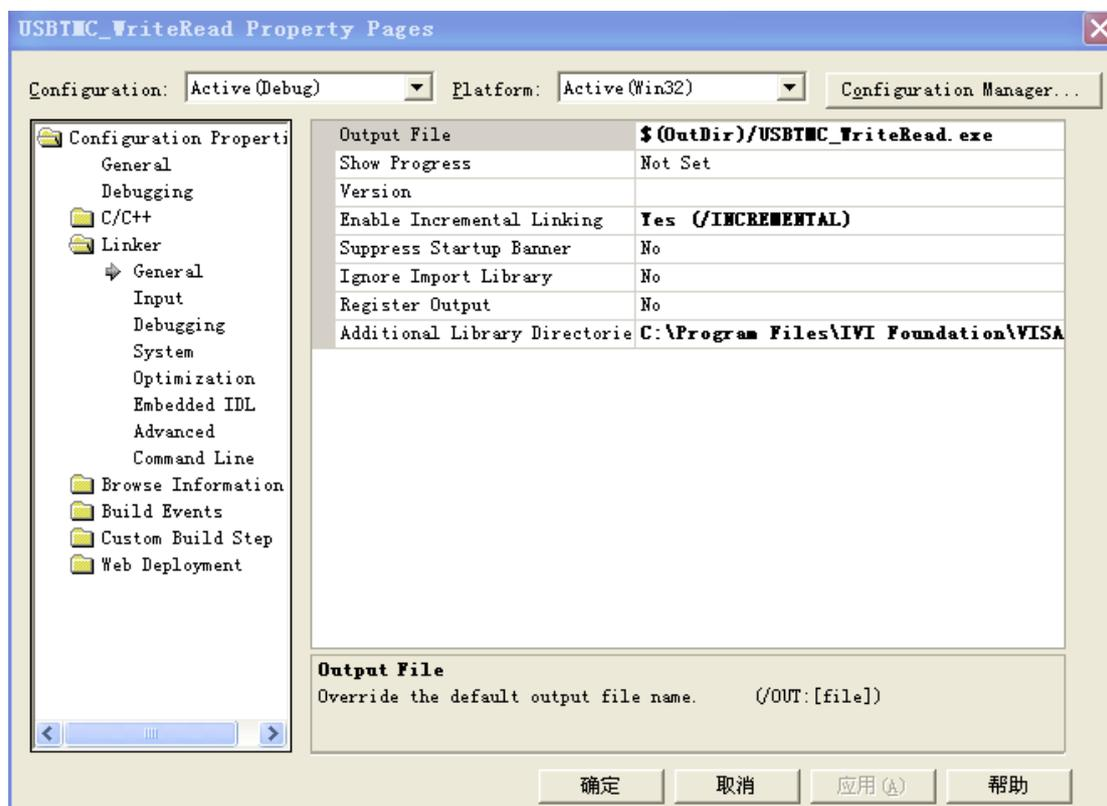

设置库文件：project---properties---Linker---Command Line---Additional Options:visa32.lib

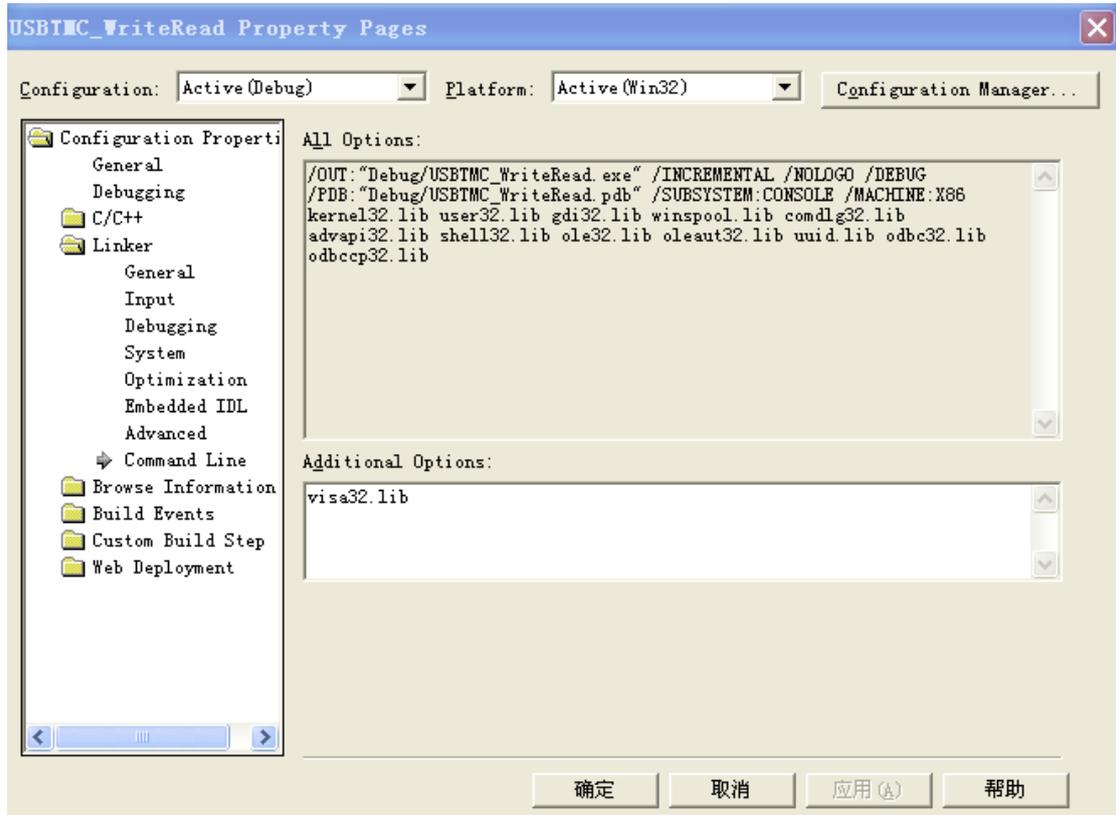

包括 visa.h file:在 XXX.cpp 文件里:

```
#include <visa.h>
```

3、增加代码:

(1)USBTMC 存取代码::

写一个 Usbtmc_test 函数。

```
int Usbtmc_test()
```

```
{
```

```
/*这段代码演示了使用 NI-VISA 发送同步读取和写入命令到 */
```

```
/*一个 USB 测试&测量类(USBTMC)仪器。 */
```

```
/*这个例子写“* IDN ?\n”字符串到所有连接到系统的 USBTMC */
```

```
/*设备并试图使用读写函数读回结果。 */
```

```
/*代码的一般流程是打开资源管理器 */
```

```
/*打开 VISA 会话到仪器 */
```

```
/*使用 viPrintf 写仪器标志查询 */
```

```
/* 尝试随 viScanf 读取一个响应 */
```

```
/* 关闭 VISA 会话 */
```

```
/******  
ViSession defaultRM;  
ViSession instr;  
ViUInt32 numInstrs;  
ViFindList findList;  
ViUInt32 retCount;  
ViUInt32 writeCount;  
ViStatus status;  
char instrResourceString[VI_FIND_BUFLEN];  
unsigned char buffer[100];  
char stringinput[512];  
int i;  
/*首先，我们必须调用 viOpenDefaultRM 得到管理器的句柄。 */  
/*我们将在 defaultRM 存储此手柄。 */  
status=viOpenDefaultRM (&defaultRM);  
if (status < VI_SUCCESS)  
{  
printf ("Could not open a session to the VISA Resource Manager!\n");  
return status;  
}  
/**寻找我们的系统中所有的 USB TMC VISA 资源 */  
*和然后将资源的数目存储在系统中的 numInstrs 里。 */  
status = viFindRsrc (defaultRM, "USB?*INSTR", &findList, &numInstrs,  
instrResourceString);  
if (status < VI_SUCCESS)  
{  
printf ("An error occurred while finding resources.\nHit enter to continue.");  
fflush(stdin);  
getchar();  
viClose (defaultRM);  
return status;  
}  
/*现在，我们将对所有 USB TMC 仪器打开 VISA 会话。我们必须  
* 从 viOpenDefaultRM 使用句柄，也必须使用一个字符串指示要  
*打开的仪器，这就是所谓的仪器描述符。该字符串的格式可以在功
```

```
*能面板中右键单击参数描述中找到。打开一个会话到设备后，我们
*将得到一个仪器使用的句柄，在之后使用 VISA 功能时用到。在这
*个函数的 AccessMode 和超时参数是为将来的功能预留。这两个参
*数被给予值 VI_NULL。 */
for (i=0; i<numInstrs; i++)
{
if (i > 0)
viFindNext (findList, instrResourceString);
status = viOpen (defaultRM, instrResourceString, VI_NULL, VI_NULL, &instr);
if (status < VI_SUCCESS)
{
printf ("Cannot open a session to the device %d.\n", i+1);
continue;
}
/* *在这一点上，我们现在有一个会话打开到 USB TMC 仪器。现在，
*我们将使用 viPrintf 函数发送字符串"*IDN?\n"到设备，要求设备识别。*/
char * cmmand ="*IDN?\n";
status = viPrintf (instr, cmmand);
if (status < VI_SUCCESS)
{
printf ("Error writing to the device %d.\n", i+1);
status = viClose (instr);
continue;
}
/** 现在我们将尝试从设备读回一个设备信息查询的响应。我们将
*使用 viScanf 函数来获取数据。在数据被读出后，响应显示出来*/
status = viScanf(instr, "%t", buffer);
if (status < VI_SUCCESS)
printf ("Error reading a response from the device %d.\n", i+1);
else
printf ("\nDevice %d:%*s\n", i+1,retCount, buffer);
status = viClose (instr);
}
/**现在，我们将关闭会话使用 viClose 仪器。此操作释放所有系统资源。*/
```

```
status = viClose (defaultRM);  
return 0;  
}
```

(2)TCP/IP access code:

Write a function TCP_IP_Test.

```
int TCP_IP_Test(char *pIP)  
{  
    char outputBuffer[VI_FIND_BUFLLEN];  
    ViSession defaultRM, instr;  
    ViStatus status;  
    ViUInt32 count;  
    ViUInt16 portNo;  
    /* 首先，我们需要打开默认的资源管理器。 */  
    status = viOpenDefaultRM (&defaultRM);  
    if (status < VI_SUCCESS)  
    {  
        printf("Could not open a session to the VISA Resource Manager!\n");  
    }  
    /*现在，我们将通过 TCP / IP 设备打开一个会话*/  
    char head[256] ="TCPIP0::";  
    char tail[] = "::INSTR";  
    char resource [256];  
    strcat(head,pIP);  
    strcat(head,tail);  
    status = viOpen (defaultRM, head, VI_LOAD_CONFIG, VI_NULL, &instr);  
    if (status < VI_SUCCESS)  
    {  
        printf ("An error occurred opening the session\n");  
        viClose(defaultRM);  
    }  
    status = viPrintf(instr, "*idn?\n");  
    status = viScanf(instr, "%t", outputBuffer);  
    if (status < VI_SUCCESS)  
    {
```

```
printf("viRead failed with error code: %x \n",status);
viClose(defaultRM);
}else
printf ("\ndata read from device: %*s\n", 0,outputBuffer);
status = viClose (instr);
status = viClose (defaultRM);
return 0;
}
```

10.1.2VB 示例

环境: Windows 7 , Microsoft Visual Basic 6.0

示例内容: 使用 NI-VISA, 通过 USBTMC 和 TCP/IP 访问控制设备去写入和读取。

按照步骤完成的例子:

- 1、打开 Visual Basic, 建立一个标准的应用程序项目 (标准 EXE)。
- 2、设置项目的环境中使用 NI-VISA 库, 单击项目的现有标签>>添加模块。搜索 visa32.bas 中 NI-VISA 安装路径下的 include 文件夹文件, 并添加文件。

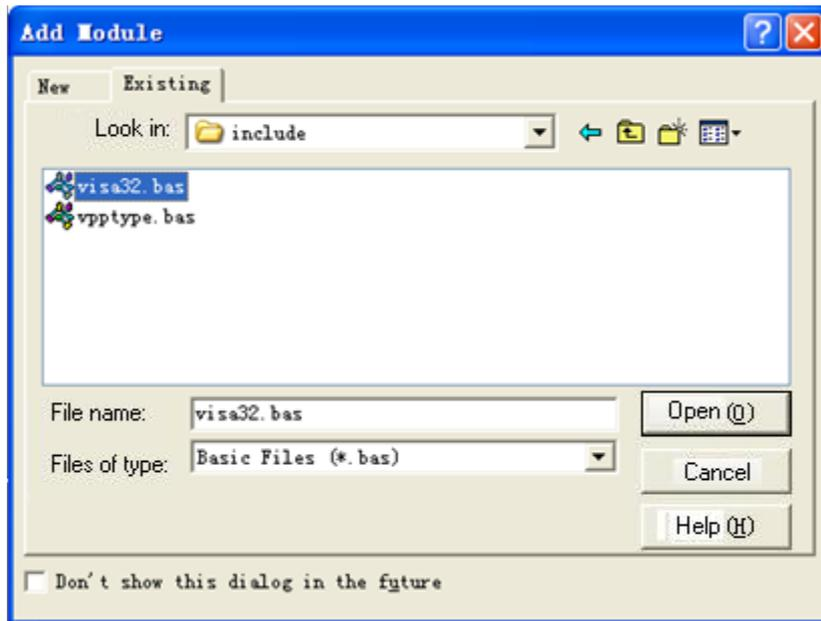

这使得 VISA 功能和 VISA 的数据类型在程序中使用。

- 3、添加代码:

(1)USBTMC 存取代码:

写 Usbtmc_test 函数.

Private Function Usbtmc_test() As Long

'这段代码演示了使用 NI-VISA 发送同步读取和写入命令到

'一个 USB 测试&测量类(USBTMC)仪器。

'这个例子写"* IDN ?\n"字符串到所有连接到系统的 USBTMC

'设备并试图使用读写函数读回结果。

'代码的一般流程是打开资源管理器

'打开 VISA 会话到仪器

'使用 viPrintf 写仪器标志查询

'尝试随 viScanf 读取一个响应

'关闭 VISA 会话

```
Const MAX_CNT = 200
```

```
Dim defaultRM As Long
```

```
Dim instrsesn As Long
```

```
Dim numInstrs As Long
```

```
Dim findList As Long
```

```
Dim retCount As Long
```

```
Dim writeCount As Long
```

```
Dim status As Long
```

```
Dim instrResourceString As String * VI_FIND_BUFLLEN
```

```
Dim buffer As String * MAX_CNT
```

```
Dim i As Integer
```

'首先，我们必须调用 viOpenDefaultRM 得到管理器的句柄。

'我们将在 defaultRM 存储此手柄。

```
status = viOpenDefaultRM(defaultRM)
```

```
If (status < VI_SUCCESS) Then
```

```
    Debug.Print "Could not open a session to the VISA Resource Manager!"
```

```
    Usbtmc_test = status
```

```
    Exit Function
```

```
End If
```

'寻找我们的系统中所有的 USB TMC VISA 资源

'和然后将资源的数目存储在系统中的 numInstrs 里。

```
status = viFindRsrc(defaultRM, "USB?*INSTR", findList, numInstrs, instrResourceString)
```

```
If (status < VI_SUCCESS) Then
    Debug.Print "An error occurred while finding resources."
    viClose (defaultRM)
    Usbtmc_test = status
    Exit Function
End If
```

'现在，我们将对所有 USB TMC 仪器打开 VISA 会话。我们必须
'从 viOpenDefaultRM 使用句柄，也必须使用一个字符串指示要
'打开的仪器，这就是所谓的仪器描述符。该字符串的格式可以在功
'能面板中右键单击参数描述中找到。打开一个会话到设备后，我们
'将得到一个仪器使用的句柄，在之后使用 VISA 功能时用到。在这
'个函数的 AccessMode 和超时参数是为将来的功能预留。这两个参
'数被给予值 VI_NULL。

```
For i = 0 To numInstrs
    If (i > 0) Then
        status = viFindNext(findList, instrResourceString)
    End If
    status = viOpen(defaultRM, instrResourceString, VI_NULL, VI_NULL,
instrsesn)
    If (status < VI_SUCCESS) Then
        Debug.Print "Cannot open a session to the device ", i + 1
        GoTo NextFind
    End If
```

'在这一点上，我们现在有一个会话打开到 USB TMC 仪器。现在，
'我们将使用 viPrintf 函数发送字符串"*IDN?\n"到设备，要求设备识别。

```
status = viWrite(instrsesn, "*IDN?", 5, retCount)
If (status < VI_SUCCESS) Then
    Debug.Print "Error writing to the device."
    status = viClose(instrsesn)
    GoTo NextFind
End If
```

```

'现在我们将尝试从设备读回一个设备信息查询的响应。我们将
'使用 viScanf 函数来获取数据。在数据被读出后，响应显示出来
status = viRead(instrsesn, buffer, MAX_CNT, retCount)
If (status < VI_SUCCESS) Then
    Debug.Print "Error reading a response from the device.", i + 1
Else
    Debug.Print i + 1, retCount, buffer
End If
status = viClose(instrsesn)
NextFind:
Next i

```

```

'现在，我们将关闭会话使用 viClose 仪器。此操作释放所有系统资源。
status = viClose(defaultRM)
Usbtmc_test = 0
End Function

```

(2)TCP/IP access code:

Write a function TCP_IP_Test.

```

Private Function TCP_IP_Test(ip As String) As Long
    Dim outputBuffer As String * VI_FIND_BUFLEN
    Dim defaultRM As Long
    Dim instrsesn As Long
    Dim status As Long
    Dim count As Long

```

'首先，我们需要打开默认的资源管理器。

```

status = viOpenDefaultRM (defaultRM)
If (status < VI_SUCCESS) Then
    Debug.Print "Could not open a session to the VISA Resource Manager!"
    TCP_IP_Test = status
    Exit Function
End If

```

'现在，我们将通过 TCP / IP 设备打开一个会话

```
status = viOpen(defaultRM, "TCPIP0:" + ip + "::INSTR",  
VI_LOAD_CONFIG, VI_NULL, instrsesn)
```

```
If (status < VI_SUCCESS) Then
```

```
    Debug.Print "An error occurred opening the session"
```

```
    viClose (defaultRM)
```

```
    TCP_IP_Test = status
```

```
    Exit Function
```

```
End If
```

```
status = viWrite(instrsesn, "*IDN?", 5, count)
```

```
If (status < VI_SUCCESS) Then
```

```
    Debug.Print "Error writing to the device."
```

```
End If
```

```
status = viRead(instrsesn, outputBuffer, VI_FIND_BUFLEN, count)
```

```
If (status < VI_SUCCESS) Then
```

```
    Debug.Print "Error reading a response from the device.", i + 1
```

```
Else
```

```
    Debug.Print "read from device:", outputBuffer
```

```
End If
```

```
status = viClose(instrsesn)
```

```
status = viClose(defaultRM)
```

```
TCP_IP_Test = 0
```

```
End Function
```

10.1.3 MATLAB 示例

环境： windows 7, MATLAB R2010b

示例内容： 使用 NI-VISA， 通过 USBTMC 和 TCP/IP 访问控制设备去写入和读取。

按照步骤完成的例子：

1、 打开 MATLAB， 修改当前目录。 在本演示中， 将当前目录修改为 D: \ USBTMC_TCPIP_Demo。

2、 点击文件>>新建>>脚本（File>>New>>Script） 在 Matlab 界面来创建一个空的 M 文档。

3、 添加代码：

(1)USBTMC 存取代码：

写入 Usbtmc_test 函数。

```
function USBTMC_test()
%这段代码演示了使用 NI-VISA 发送同步读取和写入命令到
%一个 USB 测试&测量类(USBTMC)仪器。

%创建一个 VISA-USB 对象连接到 USB 仪器上
vu = visa('ni','USB0::0xF4EC::0x1300::0123456789::INSTR');

%打开创建的 VISA 对象
fopen(vu);

%发送字符串“* IDN? ”， 查询设备信息。
fprintf(vu,'*IDN?');

%请求数据
outputbuffer = fscanf(vu);
disp(outputbuffer);

%关闭 VISA 对象
fclose(vu);
delete(vu);
clear vu;

end
```

(2)TCP/IP 存取代码:

写入 TCP_IP_Test 函数。

```
function TCP_IP_test( IPstr )
%这段代码演示了使用 NI-VISA 发送同步读取和写入命令到
%一个 TCP/IP 仪器。

%创建一个 VISA-TCPIP 对象连接到配置了 IP 地址的仪器。
vt = visa('ni',['TCPIP0::',IPstr,'::INSTR']);
```

```
%打开创建的 VISA 对象
```

```
fopen(vt);
```

%发送字符串"*IDN?", 查询设备信息

```
fprintf(vt, '*IDN?');
```

%请求数据

```
outputbuffer = fscanf(vt);
```

```
disp(outputbuffer);
```

%关闭 VISA 对象

```
fclose(vt);
```

```
delete(vt);
```

```
clear vt;
```

```
end
```

10.1.4 LabVIEW 示例

环境: windows 7 system, LabVIEW 2011

示例内容: 使用 NI-VISA, 通过 USBTMC 和 TCP/IP 访问控制设备去写入和读取。

按照步骤完成的例子:

- 1、打开 LabVIEW, 创建 VI 文件。
- 2、添加控件。右键单击前面板接口, 选择并加入 VISA 资源名称, 错误输入, 错误输出以及控制栏的一些指标。
- 3、打开框图接口。在 VISA 资源名称单击鼠标右键, 可以从 VISA 调色板的快捷菜单中选择添加以下功能: VISA 写, VISA 读, VISA 打开和 VISA 关闭。
- 4、把它们连接起来, 如下图所示:

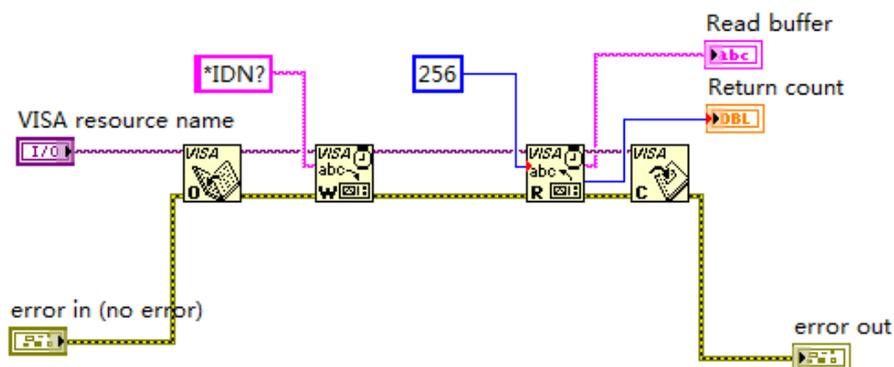

5、从 VISA 资源名称列表框中选择设备资源然后运行程序。

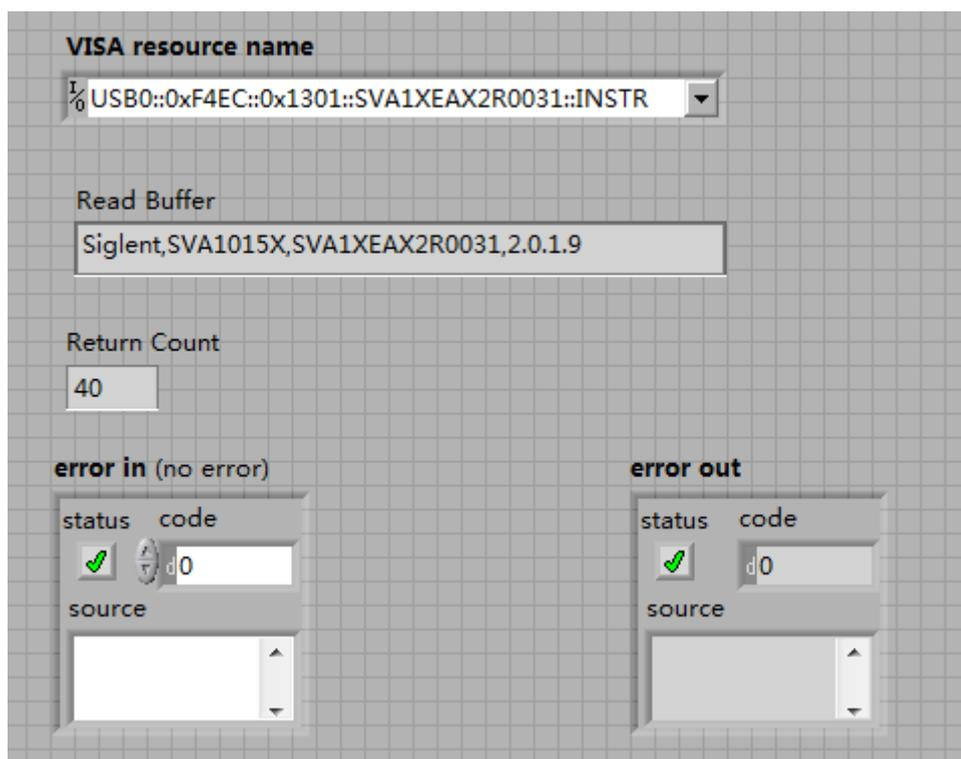

在这个例子中，VI 打开一个 VISA 会话到 USBTMC 设备，写入一个命令到设备，然后读回并响应。此例中，发送的特定的命令是设备 ID 查询。请与您的设备制造商核对设备命令集。在所有通讯完成后，VI 关闭 VISA 会话。

通过 TCP/IP 与以太网仪器通信是类似于 USBTMC 的。但是，你需要改变 VISA 写入和 VISA 读取功能来同步 I/O。LabVIEW 的默认值是异步的 I/O。右键单击该节点，然后从快捷菜单中选择同步 I/O 模式>>同步来写入或读取同步数据。

1、把它们连接起来，如下图所示：

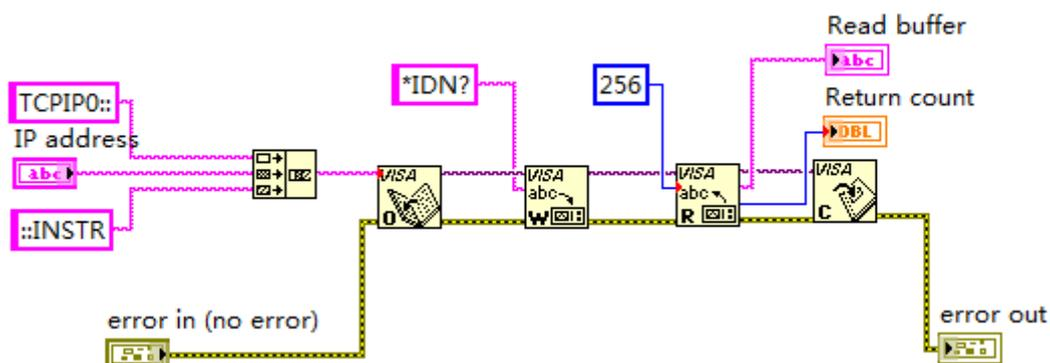

2、输入 IP 地址然后运行程序。

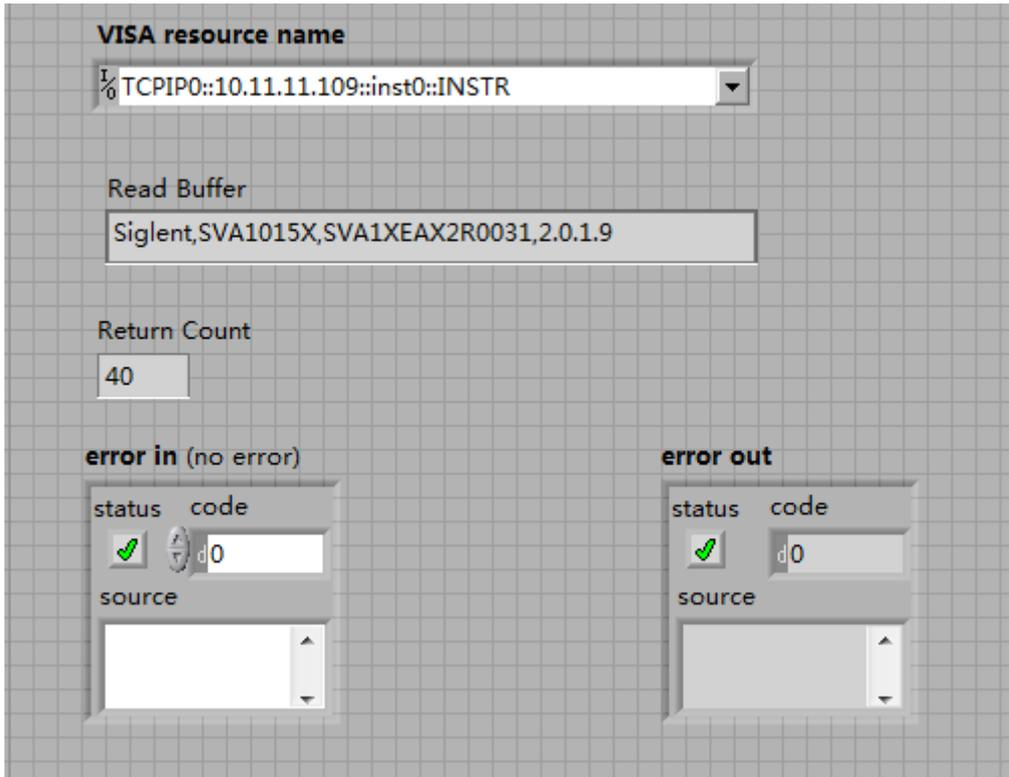

10.2 Sockets/Telnet 示例

10.2.1 Python 示例

Python 是一种解释性编程语言，可以让您快速工作并且非常便于携带。Python 有一个低级联网模块，可以访问 Socket 接口。可以为 Socket 编写 Python 脚本来完成各种测试和测量任务。

运行环境: Win7 32bit 系统, Python v2.7.5

示例的功能: 打开一个 Socket，发送一个查询，并关闭 Socket。循环 10 次。

该脚本的代码如下：

```
#!/usr/bin/env python
#-*- coding:utf-8 -*-
#-----
# The short script is a example that open a socket, sends a query,
# print the return message and closes the socket.
#-----
import socket # for sockets
import sys # for exit
import time # for sleep
#-----
remote_ip = "10.11.13.32" # should match the instrument's IP address
port = 5025 # the port number of the instrument service
count = 0

def SocketConnect():
    try:
        #create an AF_INET, STREAM socket (TCP)
```

```
s = socket.socket(socket.AF_INET, socket.SOCK_STREAM)
except socket.error:
    print ('Failed to create socket.')
    sys.exit();
try:
    #Connect to remote server
    s.connect((remote_ip , port))
    info = s.recv(4096)
    print (info)
except socket.error:
    print ('failed to connect to ip ' + remote_ip)
return s

def SocketQuery(Sock, cmd):
    try :
        #Send cmd string
        Sock.sendall(cmd)
        Sock.sendall(b'\n')
        time.sleep(1)
    except socket.error:
        #Send failed
        print ('Send failed')
        sys.exit()
    reply = Sock.recv(4096)
    return reply

def SocketClose(Sock):
    #close the socket
    Sock.close()
    time.sleep(.300)

def main():
    global remote_ip
    global port
    global count

    # Body: send the SCPI commands *IDN? 10 times and print the return message
    s = SocketConnect()
    for i in range(10):
        qStr = SocketQuery(s, b'*IDN?')
        print (str(count) + ":: " + str(qStr))
        count = count + 1   SocketClose(s)
    input('Press "Enter" to exit')

if __name__ == '__main__':
    proc = main()
```

运行结果:

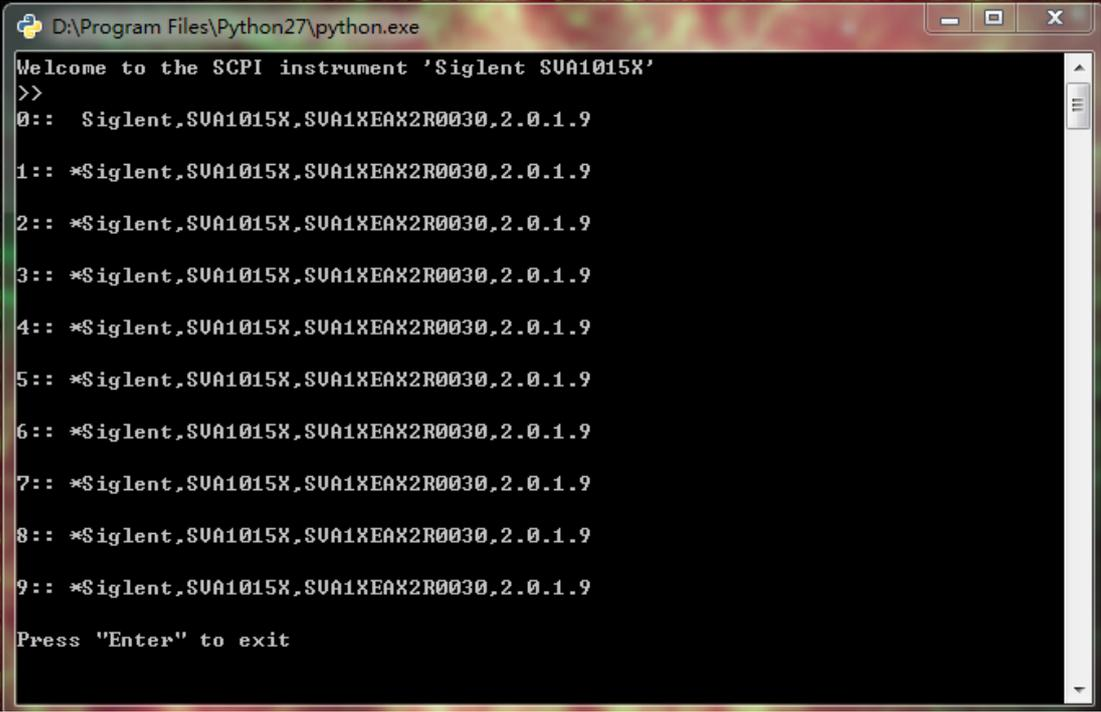

A screenshot of a Windows command prompt window titled "D:\Program Files\Python27\python.exe". The window has a black background with white text. The text shows a sequence of SCPI commands and responses for a Siglent SUA1015X instrument. The first line is a welcome message. The second line is a prompt. The following lines show a series of "0::" and "1::" through "9::" commands, each followed by a response line starting with "*Siglent,SUA1015X,SUA1XEAX2R0030,2.0.1.9". The final line is a prompt to press "Enter" to exit.

```
D:\Program Files\Python27\python.exe
Welcome to the SCPI instrument 'Siglent SUA1015X'
>>
0:: Siglent,SUA1015X,SUA1XEAX2R0030,2.0.1.9
1:: *Siglent,SUA1015X,SUA1XEAX2R0030,2.0.1.9
2:: *Siglent,SUA1015X,SUA1XEAX2R0030,2.0.1.9
3:: *Siglent,SUA1015X,SUA1XEAX2R0030,2.0.1.9
4:: *Siglent,SUA1015X,SUA1XEAX2R0030,2.0.1.9
5:: *Siglent,SUA1015X,SUA1XEAX2R0030,2.0.1.9
6:: *Siglent,SUA1015X,SUA1XEAX2R0030,2.0.1.9
7:: *Siglent,SUA1015X,SUA1XEAX2R0030,2.0.1.9
8:: *Siglent,SUA1015X,SUA1XEAX2R0030,2.0.1.9
9:: *Siglent,SUA1015X,SUA1XEAX2R0030,2.0.1.9
Press "Enter" to exit
```

关于鼎阳

鼎阳科技（SIGLENT）是通用电子测试测量仪器领域的行业领军企业。同时，也是通用电子测试测量仪器行业第一家 A 股上市公司。

2002 年，鼎阳科技创始人开始专注于示波器研发，2005 年成功研制出第一款数字示波器。历经多年发展，鼎阳产品已扩展到数字示波器、手持示波表、函数/任意波形发生器、频谱分析仪、矢量网络分析仪、射频/微波信号源、台式万用表、直流电源、电子负载等基础测试测量仪器产品，是全球极少数能够同时研发、生产、销售数字示波器、信号发生器、频谱分析仪和矢量网络分析仪四大通用电子测试测量仪器主力产品的厂家之一，是这四大主力产品领域唯一一个国家级重点“小巨人”企业。公司总部位于深圳，在美国克利夫兰和德国奥格斯堡成立了子公司，在成都成立了分公司，产品远销全球 80 多个国家和地区，SIGLENT 已经成为全球知名的测试测量仪器品牌。

联系我们

深圳市鼎阳科技股份有限公司
全国免费服务热线：400-878-0807
网址：www.siglent.com

声明

 SIGLENT[®] 鼎阳 是深圳市鼎阳科技股份有限公司的注册商标，事先未经过允许，不得以任何形式或通过任何方式复制本手册中的任何内容。
本资料中的信息代替原先的此前所有版本。技术数据如有变更，恕不另行通告。

技术许可

对于本文档中描述的硬件和软件，仅在得到许可的情况下才会提供，并且只能根据许可进行使用或复制。

